



2024

MOTORSPORT
COLLECTION



V MOTORSPORTU OD ROKU 1964

OBSAH INDICE



04 > BEZPEČÍ A KVALITA
QUALITÀ E SICUREZZA

06 > 60 LET VÁŠNĚ
60 ANNI DI PASSIONE

08 > PARTNERSTVÍ
COLLABORAZIONI

10 > JEZDEC
PILOTA

22 > MECHANICI
MECCANICO

28 > SEDAČKY
SEDILI

36 > VOLANTY
VOLANTI

58 > REKLAMA A EVENTY
COMUNICAZIONE ED EVENTI



BEZPEČÍ A KVALITA

QUALITÀ E SICUREZZA

JAK SI OVĚŘIT PRAVOST VOLANTŮ MOMO

Při nákupu výrobku jsou kvalita a pravost pro každého zákazníka zásadními a důležitými aspekty. Společnost MOMO, která vždy bojuje proti padělání a chrání značku Made In Italy, od jara 2021 vůbec poprvé ve světě volantů zavádí pokročilou technologii NFC (Near Field Communication), kterou aplikuje do svých výrobků a umožňuje jim komunikovat s kupujícími. Díky NFC bude možné v reálném čase ověřit pravost volantů MOMO přímo z vlastních kompatibilních chytrých zařízení (chytrý telefon, tablet, chytré hodinky atd.); budete mít také přístup k exkluzivnímu obsahu, vydávanému přímo společností MOMO, vyhrazenému těm, kteří si zaregistrují vlastní originální volant MOMO. Potenciál technologie NFC je obrovský a neustále se vyvíjí, což dává možnost obohatit hodnotu a funkce řady volantů MOMO.

Samotný čip je u většiny volantů skrytý v pravé části volantu, v zadní části věnce. Čip je detekován pouhým přiblížením kompatibilního zařízení do blízkosti zmíněné oblasti. Každý volant MOMO je v balení opatřen informačním štítkem s návodem k použití a označením místa polohy čipu, které se liší v závislosti na modelu.

COME VERIFICARE L'AUTENTICITÀ DEI VOLANTI MOMO

Nell'acquisto di un prodotto, qualità ed autenticità sono requisiti fondamentali e imprescindibili per ogni consumatore. MOMO, da sempre in lotta contro la contraffazione e per la tutela del Made in Italy, a partire dalla primavera 2021 ha introdotto l'avanzata tecnologia NFC (Near Field Communication) per la prima volta nel mondo dei volantini, applicandola ai propri e rendendoli capaci di comunicare con l'acquirente. Grazie al chip NFC sarà possibile verificare in tempo reale la genuinità del volante MOMO direttamente dai propri dispositivi smart compatibili (smartphone, tablet, smartwatch, etc); si avrà inoltre accesso ad esclusivi contenuti extra direttamente rilasciati da MOMO e riservati a chi registrerà il proprio volante MOMO originale. Le potenzialità della tecnologia NFC sono infinite ed in continua evoluzione, dando la possibilità di accrescere sempre più le funzionalità e il valore dei volantini MOMO.

Il chip, nella maggior parte dei volantini, è occultato nella parte posteriore destra in corrispondenza della guancetta. Il riconoscimento del chip avviene avvicinando il dispositivo compatibile al volante, in prossimità della zona indicata. Ogni volante MOMO è accompagnato, all'interno dell'imballaggio, da un foglietto illustrativo con le istruzioni per l'utilizzo e con l'indicazione puntuale del posizionamento del chip a seconda del modello.

100% HAND MADE IN ITALY



NFC **VERIFIED BY MOMO**

momo

FIA APPROVED

OBOROVÁ PRACOVNÍ SKUPINA FIA

FIA INDUSTRY WORKING GROUP

Od závodního okruhu až po silnici, MOMO dodržuje všechny požadavky na kvalitu, bezpečnost a designové inovace a rok co rok přináší svým zákazníkům nadšení a odbornost: značka MOMO představuje pevnou záruku jak v oblasti tuningu a příslušenství pro motoristický sport, tak na trhu s koly z lehkých slitin. Společnost MOMO je součástí průmyslové pracovní skupiny FIA (IWG), kterou tvoří společnosti podílející se na vývoji budoucích norem a předpisů FIA. Členství v IWG umožňuje mimo jiné využívat privilegovaný kanál pro komunikaci s federací a získávat informace o budoucích výzkumných projektech. "Driving Passion" není jen slogan: je to filozofie, která provází každý jednotlivý krok výrobního procesu společnosti MOMO a která spíše než aby slábla, bude pro společnost MOMO vždy podnětem k úsilí o kvalitu a inovace.

Dalla pista alla strada, MOMO ha mantenuto saldi i requisiti di qualità, sicurezza e innovazione nel design mettendo la sua passione e la sua perizia al servizio dei propri clienti anno dopo anno: il marchio MOMO rappresenta una solida garanzia sia nel campo degli accessori tuning, sia in quello dei prodotti di abbigliamento motorsport e dei cerchi in lega. MOMO fa parte del FIA Industry Working Group (IWG), composto dalle aziende incaricate dello sviluppo di futuri standard e regolamenti FIA. L'affiliazione all'IWG consente, tra le altre cose, di beneficiare di un canale privilegiato con la Federazione, per ricevere informazioni sui futuri progetti di ricerca. "Driving Passion" non è solo uno slogan: è la filosofia che permea ogni step della produzione MOMO e che continuerà a guidare l'azienda in futuro, alla ricerca di eccellenza e innovazione.

fia.com/fia-industry-working-group



60 LET VÁŠNĚ

60 ANNI DI PASSIONE

Letos slavíme 60 let historie společnosti MOMO. Společnost založil v roce 1964 Gianpiero Moretti, který způsobil revoluci v závodění s prvním volantem MOMO, který John Surteesovi pomohl vyhrát v roce 1964 titul v F1. V průběhu let MOMO diverzifikovala sortiment a představila litá kola a volanty pro silniční použití, spolupracovala s ikonickými automobilkami jako je Ferrari, i legendárními jezdci, včetně Michaela Schumachera a Ayrtona Senny. V roce 1993 bylo založeno oddělení MOMO Corse, specializované na nehořlavé oblečení pro závodní jezdce, čímž MOMO upevnilo svou pozici v motoristickém sportu. U příležitosti 60. výročí založení MOMO se společnost MOMO zamýšlí nad svou bohatou cestou a vyhlíží budoucnost, která je definována pokračujícími inovacemi i oddaností kvalitě a výkonu.

Quest'anno celebriamo i 60 anni di storia di MOMO. Fondata nel 1964 da Gianpiero Moretti, il quale ha rivoluzionato il mondo delle corse con il primo volante MOMO, la cui innovazione ha contribuito alla vittoria di John Surtees nel Campionato del Mondo di F1 del 1964. Nel corso degli anni, MOMO ha diversificato la sua gamma introducendo cerchi in lega e volanti per veicoli stradali, e collaborando con iconici produttori automobilistici come Ferrari e piloti leggendari come Michael Schumacher e Ayrton Senna. Nel 1993, è stato istituito il reparto MOMO Corse, specializzato in abbigliamento ignifugo per piloti, e consolidando la presenza di MOMO nel motorsport. In occasione del suo 60° anniversario, MOMO riflette sul suo intenso percorso e guarda al futuro con la continua innovazione e la ferma dedizione alla qualità e alle prestazioni.

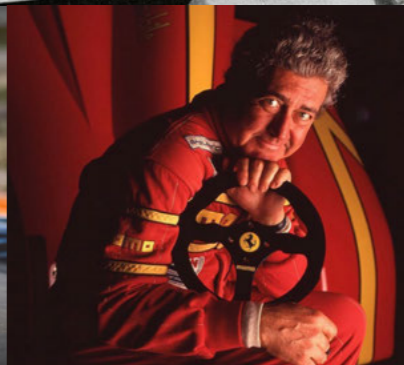
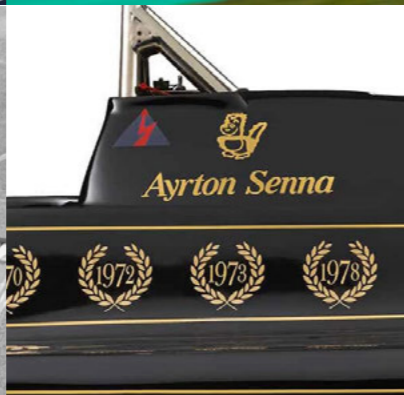

PARTNERSTVÍ COLLABORAZIONI

Společnost MOMO je hrdým a významným dodavatelem předních týmů motoristického sportu všech kategorií po celém světě: GT World Challenge Europe, Italian GT Championship, Radical Cup Sweden, Rallye Dakar, WRC, EuroNASCAR, Rally Legend a další. MOMO poskytuje každému jezdcí ty nejvyšší kvalitu kombinézy a doplňky vyrobené špičkovými odborníky v oboru a které odpovídají nejnovějším homologačním požadavkům FIA. A nejen pro jezdce: MOMO nabízí komplexní paletu produktů pro mechaniky i týmové oblečení s mnoha možnostmi personalizace.

MOMO è fiera di essere il principale fornitore di team racing che gareggiano in tutto il mondo in diverse categorie: GT World Challenge Europe, Campionato Italiano GT, Radical Cup Sweden, Rallye Dakar, WRC, EuroNASCAR, Rally Legend e molto altro. MOMO fornisce a ogni singolo pilota tute e accessori della massima qualità, prodotti dai più grandi esperti nel campo, e conformi ai più recenti requisiti di omologazione FIA. Non solo piloti: MOMO ha una vasta gamma di prodotti per meccanici e teamwear, con molte possibilità di personalizzazione.

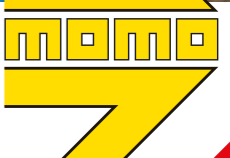

JEZDEC PILOTA

Ikonický italský styl značky MOMO se naplno projevuje v kolekci oblečení pro motoristické jezdce, která obsahuje oblečení s inovativním a zásadním designem, dostupné v různých barvách a velikostech. Všechny oděvy pro řidiče MOMO splňují nejnovější homologaci FIA 8856-2018 a jsou vyrobeny z vysoce kvalitních materiálů. Naše nabídka oblečení pro motoristický sport pro jezdce nabízí také nekonečné možnosti přizpůsobení, kdy je jezdcům plně umožněno předvést na závodní trati svou kreativitu, a to při zachování nejvyšších standardů kvality a bezpečnosti.

L'iconico stile italiano di MOMO trova la sua piena espressione nella collezione di abbigliamento da motorsport per pilota, con capi dal design innovativo ed essenziale, disponibili in diversi colori e taglie. Tutti i capi di abbigliamento per pilota MOMO sono conformi all'omologa FIA 8856-2018 e vengono realizzati con materiali tecnici di altissima qualità. La nostra gamma di abbigliamento motorsport fornisce inoltre infinite possibilità di personalizzazione, per garantire ai piloti MOMO di esprimere la propria creatività sulla pista, ma sempre mantenendo i massimi standard di qualità e sicurezza.



12 > **KOMBINÉZY**
TUTE

16 > **NEHOŘLAVÉ PRÁDLO** KESKUS
MAGLIERIA IGNIFUGA
HAAPALA

18 > **RUKAVICE**
GUANTI

20 > **BOTY**
SCARPE

26 > **VELIKOSTNÍ TABULKA**
TABELLE TAGLIE

Hwoy
www.hwoy.fi





MANUFACTURER: MOMO
MODEL: MyMOMO
HOM. NO. DC.379.23-O
FIA STANDARD: 8856-2018

NEKONEČNÉ MOŽNOSTI ÚPRAV KVŮLI
KOMPLETNÍMU NÁTISKU.

POSSIBILITÀ DI PERSONALIZZAZIONE
ILLIMITATA GRAZIE AL DESIGN TOTALMENTE
STAMPATO.

POPUSŤTE UZDU SVÉ FANTAZII!

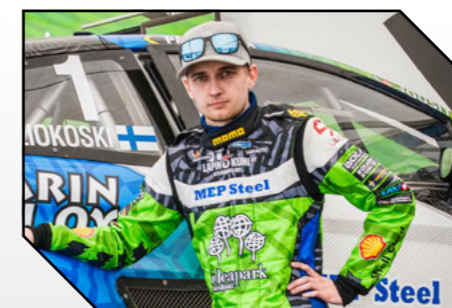

Vydejte se na cestu sebevyjádření a individuality a nechte návrhářské oddělení MOMO™ vytvořit vám a vašemu týmu dokonalou kombinézu na míru: MyMOMO. Oblek MyMOMO, vyrobený podle rozměrů a požadavků řidiče, je zcela přizpůsobitelný: vyberte si design, barvy, loga a dokonce i specifické prvky, jako jsou kapsy nebo pásky, přidejte manžetu na kalhoty nebo dokonce kapsu pro navigátora. Naše nejmodernější technologie sublimačního tisku odpovídá přísným homologačním pravidlům FIA 8856-2018, čímž je zajištěn styl i bezpečnost. MyMOMO proměňuje konvenční v mimořádné a nabízí plátno pro vaši kreativitu: je to vyjádření, reprezentace vaší individuality v rychlém světě motoristického sportu. Chcete-li uvést svou vizi v život, kontaktujte nás nyní na adrese custom@momo.it.

S MyMOMO je jediným omezením vaše představivost!

Imbarcati in un viaggio di espressione personale e individualità, e lascia che il reparto Design di MOMO crei per te e il tuo team la perfetta tuta personalizzata: MyMOMO. Realizzata sulle specifiche misure del pilota, la tuta MyMOMO è completamente personalizzabile: scegli il design, i colori, i loghi e persino caratteristiche specifiche come tasche o cinture, aggiungendo polsini e cavigliere o persino una tasca da navigatore. La nostra avanzata tecnologia di stampa sublimatica è conforme alle rigorose regole di omologazione FIA 8856-2018, garantendo sia stile che sicurezza. MyMOMO trasforma il convenzionale in straordinario, offrendo una tela per la tua creatività: è una dichiarazione, una rappresentazione della tua individualità nel frenetico mondo del motorsport. Per dare vita alla tua visione, contattaci ora su custom@momo.it.

Con MyMOMO, l'unico limite è la tua immaginazione!

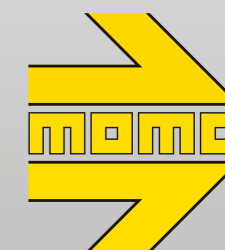



48
64

LAYERS
STRATI
3

Nomexová textilie a kompozitní směs špičkové kvality
Extrémně nízká hmotnost
Tenká třívrstvá tkanina
Maximální pohodlí při nošení
Silikonové boční pásy a loga
K dispozici je 9 standardních velikostí
Čistý design umožňující široké možnosti přizpůsobení
100% ruční výroba v Itálii
Homologace: FIA 8856-2018
Barvy: noční modř/fluo oranž, bílá/červená, červená/bílá.
Velikosti: 48 - 64

Realizzata con nomex e compound della migliore qualità.
 Estremamente leggera.
 Compound a 3 strati sottile.
 Massimo comfort e traspirabilità.
 Bande laterali e loghi in silicone.
 9 taglie standard disponibili.
 Design moderno ed essenziale.
 100% realizzata a mano in Italia.
 Omologazione: FIA 8856-2018
 Colori: night navy/arancione fluo, bianco/rosso, rosso/bianco.
 Taglie: 48 - 64



TUPROLTRED00

ČERVENÁ / BÍLÁ
ROSSO / BIANCO



TUPROLTWHT00

BÍLÁ / ČERVENÁ
BIANCO / ROSSO



TUPROLTNNV00

NOČNÍ MODŘ / ORANŽOVÁ
BLU NOTTE / ARANCIONE

VELIKOSTI / TAGLIE
48-64

UPOZORNĚNÍ
ATTENZIONE

Číslice "00" v
objednacím čísle
indikují velikost.
In ogni codice prodotto
le due cifre "00"
indicano la taglia.

100% HAND MADE IN ITALY

BARVY VNĚJŠÍHO MATERIÁLU / COLORI TESSUTO ESTERNO

WHITE "Cloud Dancer" Pantone Textile: 11-4201 TPX Madeira Polyneon FR: 1801	WHITE CREAM "Jet Stream" Pantone Textile: 11-0605 TPX Madeira Polyneon FR: 1822	LIGHT GREY "Lilac Hint" Pantone Textile: 13-4105 TPX Madeira Polyneon FR: 1011	DARK GREY "Steel Grey" Pantone Textile: 18-4005 TPX Madeira Classic: 1041	TORNADO GREY "Tornado" Pantone Textile: 18-3907 TPX Madeira Classic: 1640	BLACK "Pirate Black" Pantone Textile: 19-0303 TPX Madeira Polyneon FR: 1800
FLUO YELLOW Pantone Textile: 17-1461 TPX Madeira Polyneon FR: 1823	YELLOW "Butter Cup" Pantone Textile: 12-0752 TPX Madeira Polyneon FR: 1924	YELLOW "Cyber Yellow" Pantone Textile: 14-0760 TPX Madeira Polyneon FR: 1924	YELLOW "Lemon Chrome" Pantone Textile: 13-0859 TPX Madeira Polyneon FR: 1624	GOLD "Oak Buff" Pantone Textile: 16-1144 TPX Madeira Polyneon FR: 1791	ORANGE "Popsicle" Pantone Textile: 15-4720 TPX Madeira Polyneon FR: 1678
DARK ORANGE "Orangeade" Pantone Textile: 17-1461 TPX Madeira Polyneon FR: 1621	RED "High Risk Red" Pantone Textile: 18-1763 TPX Madeira Classic: 1147	RED "Aurora Red" Pantone Textile: 18-1550 TPX Madeira Polyneon FR: 1839	DARK RED "Syrah" Pantone Textile: 19-1535 TPX Madeira Polyneon FR: 1784	PINK "Azalea Pink" Pantone Textile: 16-2126 TPX Madeira Polyneon FR: 1990	PURPLE "Heliotrope" Pantone Textile: 19-3737 TPX Madeira Polyneon FR: 1922
FLUO GREEN "Green Flash" Pantone Textile: 15-0146 TPX Madeira Polyneon FR: 1701	LIGHT GREEN "Kelly Green" Pantone Textile: 16-6138 TPX Madeira Polyneon FR: 1651	PETRONAS GREEN "Dynasty Green" Pantone Textile: 17-5330 TPX Madeira Polyneon FR: 1279	GREEN "Alpine Green" Pantone Textile: 18-5322 TPX Madeira Polyneon FR: 1985	BLUE GREEN "Rancher Pine Grove" Pantone Textile: 19-5406 TPX Madeira Polyneon FR:	SUPER LIGHT BLUE "River Blue" Pantone Textile: 15-4720 TPX Madeira Classic: 1094
SKY BLUE "Blue Grotto" Pantone Textile: 15-4421 TPX Madeira Polyneon FR: 1977	LIGHT BLUE "Swedish Blue" Pantone Textile: 18-4330 TPX Madeira Polyneon FR: 1296	PETRO BLUE "Mosaic Blue" Pantone Textile: 18-4528 TPX Madeira Polyneon FR: 1096	ROYAL BLUE "Classic Blue" Pantone Textile: 19-4052 TPX Madeira Polyneon FR: 1842	PENSKE NAVY "Estate Blue" Pantone Textile: 19-4027 TPX Madeira Polyneon FR: 1966	NAVY BLUE "Navy Blazer" Pantone Textile: 19-3923 TPX Madeira Polyneon FR: 1643

BARVY ÚPLETŮ / COLORI MAGLINA

WHITE "Gardenia" Pantone Textile: 11-0604 TPX Madeira Polyneon FR: 1801	GREY "High Rise" Pantone Textile: 15-4101 TPX Madeira Polyneon FR: 1818	BLACK "Anthracite" Pantone Textile: 19-4007 TPX Madeira Polyneon FR: 1800	NAVY "Dark Navy" Pantone Textile: 19-4013 TPX Madeira Classic: 1643	ROYAL "Sodalite Blue" Pantone Textile: 19-3953 TPX Madeira Classic: 1167	YELLOW "Lemon Chrome" Pantone Textile: 13-0859 TPX Madeira Polyneon FR: 1624
ORANGE "Scarlet Ibis" Pantone Textile: 17-1361 TPX Madeira Polyneon FR: 1678	RED "Flame Scarlet" Pantone Textile: 18-1763 TPX Madeira Classic: 1147				

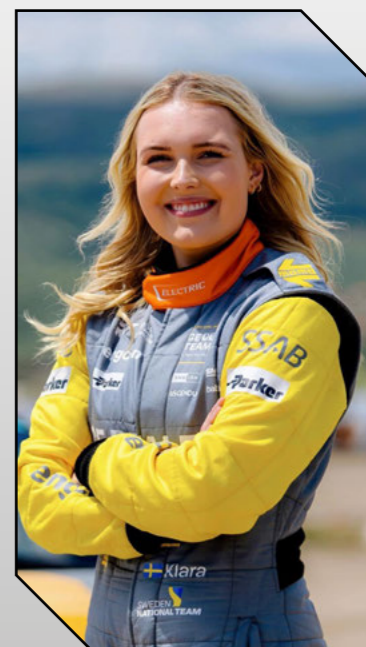
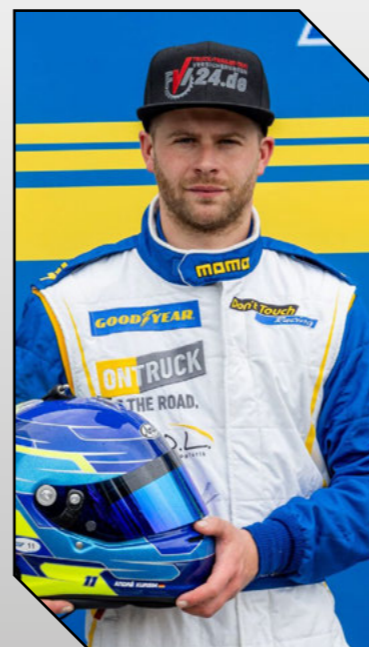

PRÁDLO MAGLIERIA



FIA APPROVED

BRAND: MOMO
MODEL: PRO B
HOM. NO: DC.321.23-B
FIA STANDARD: 8856-2018

KUKLA PRO
SOTTOCASCO PRO

- > Nehořlavé
- > Homologace FIA 8856-2018
- > Maximální komfort
- > Extrémně lehké
- > V černé nebo bílé barvě
- > Univerzální velikost

- > Ignifugo
- > Omologato FIA 8856-2018
- > Massimo comfort
- > Estremamente leggero
- > Disponibile in bianco o nero
- > Taglia unica

ONE
SIZE
TAGLIA
UNICA

ČERNÁ / NERO

MBALAPRO0BLK

BÍLÁ / BIANCO

MBALAPRO0WHT

PERSONALIZACE PERSONALIZZATO



MOMO nabízí možnost přizpůsobení nehořlavého spodního prádla pomocí logotypů a grafiky sofistikovanou metodou transferového tisku.

MOMO offre la possibilità di personalizzare la maglieria ignifuga applicando loghi e grafiche con una sofisticata modalità di stampa transfer.



FIA APPROVED

BRAND: MOMO
MODEL: PRO M
HOM. NO: DC.322.23-T
FIA STANDARD: 8856-2018

ROLÁK PRO
LUPETTO PRO

- > Nehořlavé
- > Homologace FIA 8856-2018
- > Maximální komfort
- > Extrémně lehké
- > V černé nebo bílé barvě
- > Velikosti XS - 2XL

- > Ignifugo
- > Omologato FIA 8856-2018
- > Massimo comfort
- > Estremamente leggero
- > Disponibile in bianco o nero
- > Taglie XS-2XL

XS-S
XL-2XL

ČERNÁ / NERO

MLJPRBLK0XSS
MLJPRBLK00ML
MLJPRBLKXL2X

BÍLÁ / BIANCO

MLJPRWHT0XSS
MLJPRWHT00ML
MLJPRWHTXL2X

PRÁDLO MAGLIERIA

PRÁDLO MAGLIERIA



FIA APPROVED

BRAND: MOMO
MODEL: PRO P
HOM. NO: DC.323.23-L
FIA STANDARD: 8856-2018

KALHOTY PRO
PANTALONE PRO

- > Nehořlavé
- > Homologace FIA 8856-2018
- > Maximální komfort
- > Extrémně lehké
- > V černé nebo bílé barvě
- > Velikosti XS - 2XL

- > Ignifugo
- > Omologato FIA 8856-2018
- > Massimo comfort
- > Estremamente leggero
- > Disponibile in bianco o nero
- > Taglie XS-2XL

XS-S
XL-2XL

ČERNÁ / NERO

MLJPRBLK0XSS
MLJPRBLK00ML
MLJPRBLKXL2X

BÍLÁ / BIANCO

MLJPRWHT0XSS
MLJPRWHT00ML
MLJPRWHTXL2X



FIA APPROVED

BRAND: MOMO
MODEL: PRO C
HOM. NO: DC.333.24-S
FIA STANDARD: 8856-2018

PONOŽKY PRO
CALZE PRO

- > Nehořlavé
- > Homologace FIA 8856-2018
- > Maximální komfort
- > Extrémně lehké
- > V černé nebo bílé barvě
- > Velikosti 38 - 46

- > Ignifughe
- > Omologate FIA 8856-2018
- > Massimo comfort
- > Estremamente leggero
- > Disponibili in bianco o nero
- > Taglie 38-46

38
46

BÍLÁ / BIANCO

MSOPRWHT3839
MSOPRWHT4041
MSOPRWHT4243
MSOPRWHT4445
MSOPRWHT4600

ČERNÁ / NERO

MSOPRBLK3839
MSOPRBLK4041
MSOPRBLK4243
MSOPRBLK4445
MSOPRBLK4600

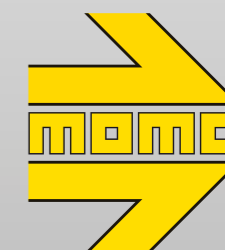



08
13



Rukavice MOMO Corsa Pro jsou vrcholem kvality a funkčnosti mezi závodními rukavicemi. Tyto rukavice splňují homologaci FIA 8856-2018 a disponují nejnovější revizí z roku 2022, která zvyšuje tepelnou odolnost. Jsou zárukou špičkových bezpečnostních standardů. Rukavice Corsa Pro se vyznačují maximálním komfortem při nošení díky předtvarované konstrukci a maximální přilnavosti díky silikonovým vložkám na dlani a také funkcí pro ovládání dotykového displeje na palci a ukazováčku. Rukavice Corsa Pro jsou k dispozici ve 4 barevných provedeních, které jsou dokonale sladěné s našimi kombinézami Pro-Lite.

MOMO Corsa Pro rappresenta l'apice di qualità e funzionalità in un guanto da corsa. Conforme all'omologazione FIA 8856-2018, incorpora anche l'ultima revisione del 2022 per una maggiore resistenza al calore, garantendo standard di sicurezza di altissimo livello. Corsa Pro offre il massimo comfort grazie alla sua struttura precurvata e il massimo del grip grazie agli inserti in silicone sul palmo, oltre alla funzionalità touch screen su pollice e indice. Corsa Pro è disponibile in 4 finiture, in perfetta compatibilità con le tute MOMO Pro-Lite.



GUCOPRORED00
ČERVENÁ / BILÁ
ROSSO / BIANCO



08
13



Rukavice MOMO Performance mají dynamický design odkazující na siluety nejslavnějších okruhů motorsportu. Tento model nabízí maximální pohodlí při nošení a vynikající přilnavost díky silikonovým vložkám na dlani. Rukavice Performance jsou nehořlavé a disponují homologací FIA 8856-2018. Jsou dostupné ve čtyřech provedeních: červené, tmavě modré (noční modř), bílé a černé.

I guanti MOMO Performance presentano un design dinamico che riprende le sagome dei più famosi circuiti del motorsport. Questo modello offre il massimo comfort nella vestibilità e un ottimo grip, grazie agli inserti in silicone sul palmo. I guanti Performance sono ignifughi e omologati FIA 8856-2018. Disponibili in 4 finiture: rosso, navy, bianco e nero.

GUPERF0RED00
ČERVENÁ
ROSSO



GUCOPROBLK00
ČERNÁ / BILÁ
NERO / BIANCO



GUCOPRONNV00
NOČNÍ MODŘ / ORANŽ
BLU NOTTE / ARANCIONE



GUCOPROWHT00
BILÁ / ČERVENÁ
BIANCO / ROSSO

VELIKOSTI / TAGLIE
08-13

UPOZORNĚNÍ
ATTENZIONE

Číslice "00" v
objednací čísle
indikují velikost.
In ogni codice prodotto
le due cifre "00"
indicano la taglia.



GUPERFOBLK00
ČERNÁ
NERO



GUPERFONNV00
NOČNÍ MODŘ
BLU NOTTE



GUPERFOWHT00
BILÁ
BIANCO



CORSA LITE

BOTY
SCARPE

BOTY
SCARPE

PERFORMANCE



38
46



SCACOLRED00F

ČERVENÁ / ČERNÁ / BÍLÁ
ROSSO / NERO / BIANCO



38
46



SCAPERRED00F

ČERVENÁ / ČERNÁ / BÍLÁ
ROSSO / NERO / BIANCO

Corsa Lite je špičková závodní bota vyvinutá společností MOMO z ohnivzdorného, prodyšného materiálu s vložkami z klování kůže. MOMO Corsa Lite je navržena a vyrobena v souladu s novým předpisem FIA 8856-2018, tedy základním požadavkem na výrobek určený pro profesionály. S mimořádnou hmotností 280* gramů se MOMO Corsa Lite etabluje mezi nejlepšími výrobky na trhu: je to výsledek precizního výzkumu každého prvku výrobku a náročného výběru materiálů. Maximální snížení hmotnosti je dosaženo také díky grafickým prvkům, které jsou kompletně natištěné. Ultralehká a ultratenká pryžová podrážka prošla přísným testováním odolnosti vůči uhlovodíkům a oděru a dokonale padne. Prodyšná tkanina, na vnější straně zpevněná vložkou karbonového vzhledu proti oděru, pohodlně obepíná nohu řidiče a poskytuje izolaci od prachu a jiných materiálů při zajištění maximální prodyšnosti.

Corsa Lite è la scarpa da pilota top di gamma sviluppata da MOMO in tessuto ignifugo traspirante, con elementi in pelle di canguro. MOMO Corsa Lite è realizzata in conformità con la nuova normativa FIA 8856-2018, irrinunciabile requisito per un prodotto destinato ai professionisti del settore. Con uno straordinario peso di soli 280* grammi si posiziona tra i prodotti più leggeri presenti sul mercato: questo risultato è stato raggiunto grazie ad un accurato studio di ogni componente del prodotto e alla esigente selezione dei materiali. La massima riduzione del peso è ottenuta anche grazie agli elementi grafici interamente stampati. La suola in gomma ultra sottile e ultra leggera è stata sottoposta a severi test per la resistenza agli idrocarburi e all'abrasione e si adatta perfettamente ad ogni tipo di calzata. Il tessuto ignifugo, rinforzato nella parte esterna da un inserto effetto carbonio per garantire maggior resistenza all'abrasione, avvolge comodamente il piede del pilota isolandolo da polvere o altri materiali e allo stesso tempo assicura a lungo la massima traspirazione.

Performance je nová závodní obuv MOMO: ideální pro řidiče, kteří hledají maximální pohodlí při nošení a maximální citlivost při řízení. Performance je vysoce odolná bota, vyráběná v červené, modré nebo černé semišové úpravě, s měkkými bílými celokoženými vložkami z airleatheru a s tištěnými grafickými prvky. Dalšími důležitými prvky tohoto propracovaného výrobku jsou boční výtuhy v karbonové úpravě, podrážka určená pro i pro dlouhodobé závodní použití a celokožený jazyk. Performance je vyrobena v souladu s homologací FIA 8856-2018: základním požadavkem na výrobek určený pro profesionály.

Performance è la nuova scarpa MOMO da pista: perfetta per i piloti che cercano il massimo comfort nella calzata e sensibilità nella guida. Performance è una scarpa ad elevata resistenza, realizzata in tessuto scamosciato rosso, blu o nero, con inserti traforati in morbida pelle bovina pieno fiore bianca, ed elementi grafici stampati. Altre caratteristiche importanti di questo raffinato prodotto sono i rinforzi laterali in finitura di carbonio, la suola studiata per uso su pista anche per lunghe distanze, e la lingua in pelle bovina pieno fiore. Performance è realizzata in conformità con l'omologa FIA 8856-2018: irrinunciabile requisito per un prodotto destinato ai professionisti del settore.



SCACOLBLU00F

MODRÁ / ČERNÁ / BÍLÁ
BLU / NERO / BIANCO

SCACOLBLK00F

ČERNÁ / BÍLÁ
NERO / BIANCO

SCACOLGRE00F

ŠEDÁ / ČERNÁ / BÍLÁ
BLU / NERO / BIANCO

SIZES / TAGLIE
38-46

UPOZORNĚNÍ
ATTENZIONE

Číslice "00" v
objednacím čísle
indikují velikost.
In ogni codice prodotto
le due cifre "00"
indicano la taglia.



SCAPERBLU00F

MODRÁ / ČERNÁ / BÍLÁ
BLU / NERO / BIANCO

SCAPERBLK00F

ČERNÁ / BÍLÁ
NERO / BIANCO

* Hmotnost se vztahuje na jednu botu velikosti 42 s tolerancí ± 1%. / * Il peso si riferisce ad una singola scarpa, taglia 42, con una tolleranza di ± 1%.

MOMO MOTORSPORT COLLECTION 2024

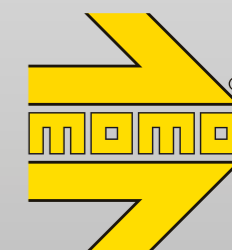

MECHANICI MECCANICO

Nejen pro jezdce: MOMO se postará o celý váš tým! Aby mohli mechanici efektivně pomáhat týmu, musí pracovat pohodlně a především bezpečně. Proto jsme vytvořili kompletní řadu oblečení pro mechaniky, včetně ohnivzdorných rukavic s dodatečným polstrováním a ochrannými prvky, bezpečnostní obuv s důkladnou studií držení těla a konečně přizpůsobitelné ohnivzdorné, neohnivzdorné či FIA homologované kombinézy. Kombinézy pro mechaniky MOMO jsou designově i v dalších detailech plně přizpůsobitelné; kontaktujte nás na adrese custom@momo.it a vytvořte si své vlastní!

Non solo piloti: MOMO si occupa di tutto il tuo team! Per assistere la squadra al meglio, i meccanici devono essere in grado di muoversi con comodità e soprattutto sicurezza. È per questo che abbiamo creato una gamma completa di abbigliamento da meccanico, che include guanti ignifughi con imbottiture e protezioni extra, scarpe anti-infortunistiche su cui sono stati fatti approfonditi studi posturali, e infine tute personalizzate ignifughe, non ignifughe o omologate. Le tute meccanico MOMO sono totalmente personalizzabili nel design e nei dettagli; contattaci su custom@momo.it per creare quella della tua squadra!

24 > BOTY
SCARPE

25 > RUKAVICE
GUANTI





ANATOMICKÁ PODRÁŽKA
Anatomický tvar se nemění po celou dobu životnosti obuvi.
La forma anatomica resta inalterata per tutta la durata della scarpa.



SILVER STRIP DISCHARGE (S.S.D.)
Vodivá páska, zvyšuje schopnost disperze elektrostatických nábojů.
Nastro conduttivo, aumenta la capacità dispersiva delle cariche elettrostatiche.



Obuv pro mechaniky MOMO Pit Stop je vysoce prodyšná, vodoodpudivá, odolná proti protržení a působení chemických látek. S ochrannou špičkou ze skelných vláken a antistatickou textilní stélkou byla obuv Pit Stop navržena tak, aby poskytovala maximální pohodlí při nošení i při dlouhodobém užívání, snižovala nárazy na chodidlo a zaručovala lepší vyváženost rozložení zátěže. Tepelně tvarovaná stélka z latexové pěnového materiálu, antistatická, s aktivním uhlím proti plísni. Tlumení nárazů v patě a podpora plantární klenby. Podešev se vyznačuje zvýšenou přilnavostí a je odolná proti opotřebení, olejům, uhlovodíkům a uklouznutí.

La scarpa meccanico MOMO Pit Stop è altamente traspirante, idrorepellente, resistente a lacerazioni e agenti chimici. Con puntale protettivo in fibra di vetro e soletta in materiale antistatico, Pit Stop è studiata per garantire il massimo del comfort nella vestibilità anche dopo lunghi periodi, riducendo l'impatto sulla pianta del piede e garantendo una migliore armonia nella distribuzione del carico. Soletta interna termoformata in schiuma di lattice, antistatica, con carboni attivi e antifungo. Tallone ammortizzato e supporto dell'arco plantare. Battistrada con elevato grip, resistente all'usura, agli oli e idrocarburi, e allo scivolamento.

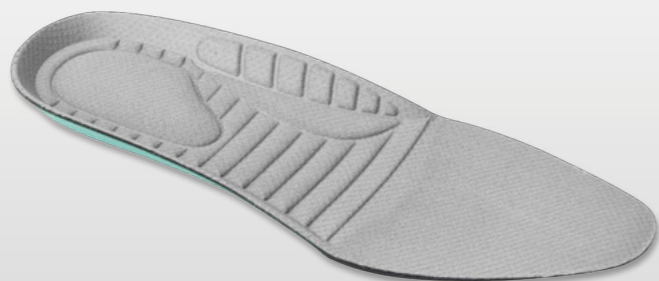

ČERNÁ / NERO

SCAPSTOPNER38
SCAPSTOPNER39
SCAPSTOPNER40
SCAPSTOPNER41
SCAPSTOPNER42
SCAPSTOPNER43
SCAPSTOPNER44
SCAPSTOPNER45
SCAPSTOPNER46

BOTY SCARPE



COMPOSHANK
Anti-torzní podpora vyrobená z ABS.
Zlepšuje stabilitu na schůdcích a nerovném terénu.
Supporto antitorsione in abs. Migliora la stabilità su scale e terreni irregolari.



POWER CAP
Lehké, bez kovů, s atermickým skelným vláknem a gumovou špičkou (200 joulů), certifikované podle EN ISO 22568.
Puntale in fibra di vetro e particolato di gomma, leggero, senza metalli, atermico (200 joule), certificato en iso 22568.

RUKAVICE GUANTI



Nehořlavé rukavice pro mechaniky MOMO "Pit Stop" zaručují maximální ochranu před ohněm a nárazy díky svým specifickým vlastnostem: ochranný silikonový povlak na hřbetu ruky, strukturální pěnové polstrování na kloubech a silikonové úchopové vložky na dlani.

"Pit Stop", i guanti meccanico ignifughi MOMO, garantiscono la massima protezione dal calore e dagli urti grazie a caratteristiche come il silicone protettivo sulla parte posteriore della mano, un'imbottitura strutturale schiumata sulle nocche, e inserti in silicone sul palmo della mano per un grip superiore.

100% HAND MADE IN ITALY

ČERNÁ / NERO

GMPITSTBLK0L
GMPITSTBLK0M
GMPITSTBLK0S
GMPITSTBLKXL

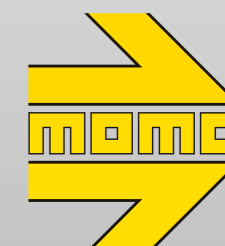

VELIKOSTI TABELLE TAGLIE

VELIKOST TAGLIE

ROZMĚRY TAGLIE

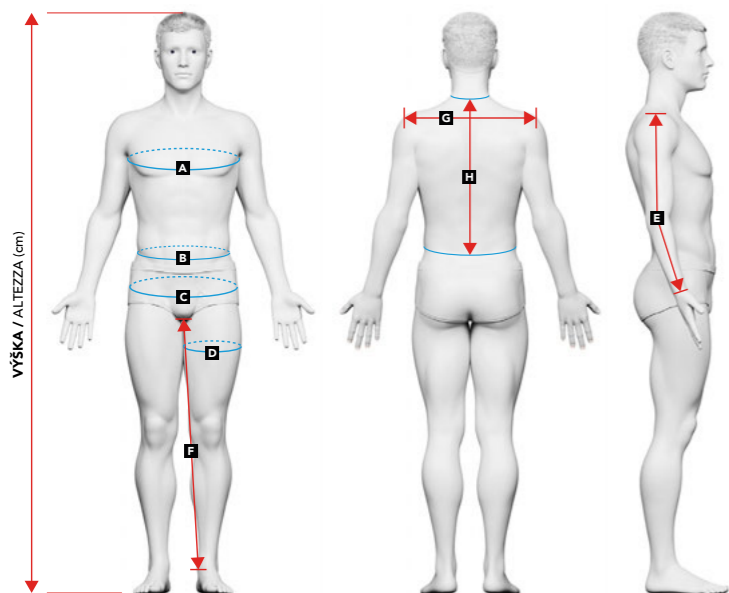

- A** OBVOD HRUDNÍKU - CIRCONFERENZA TORACE:
MĚŘÍ SE POD PAŽEMI V NEJŠÍŘŠÍM MÍSTĚ, PAŽE SE DRŽÍ PODÉL TĚLA.
MISURATA SOTTO LE BRACCIA NEL PUNTO PIÙ LARGO, CON LE BRACCIA DISTESE LUNGO IL CORPO.
- B** OBVOD PASU - CIRCONFERENZA VITA:
NA ÚROVNI PUPÍKU.
ALL'ALTEZZA DELL'OMBELICO.
- C** OBVOD BOKŮ - CIRCONFERENZA FIANCHI:
V NEJŠÍŘŠÍM BODĚ HÝŽDÍ.
ALL'ALTEZZA DEI GLUTEI NEL PUNTO PIÙ LARGO.
- D** OBVOD STEHEN - CIRCONFERENZA COSCIA:
MĚŘTE ZHRUBA 5 CM POD ROZKROKEM.
MISURARE PARTENDO DA 5 cm SOTTO L'INGUINE.
- E** DÉLKA PAŽE - LUNGHEZZA BRACCIO:
S ROVNOU PAŽÍ OD RAMENNÍHO KLOUBU PO ZÁPĚSTÍ.
A BRACCIO DISTESO, DALLA TESTA DELL'OMERO AL POLSO.
- F** VNITŘNÍ DÉLKA NOHAVICE - LUNGHEZZA INTERNO GAMBA:
VNITŘNÍ ČÁST NOHY OD TRÍSILA PO VNITŘNÍ KOTNÍK.
PARTE INTERNA DELLA GAMBA DALL'INGUINE AL MALLEOLO INTERNO.
- G** ŠÍŘKA RAMEN - LARGHEZZA SPALLE:
Z LEVÉHO DO PRAVÉHO RAMENNÍHO BODU (VIZ OBRÁZEK).
DA UNA TESTA DELL'OMERO ALL'ALTRA.
- H** DÉLKA ZADÍ - LUNGHEZZA SCHIENA:
OD ZADNÍ ČÁSTI KRKU AŽ K PASU U PUPKU.
DALLA BASE POSTERIORE DEL COLLO ALLA VITA, IN CORRISPONDENZA DELL'OMBELICO.

SCANNI MĚ!

PODÍVEJTE SE NA NÁŠ VIDEONÁVOD, JAK SPRÁVNĚ MĚŘIT.
SEGUI IL NOSTRO VIDEO TUTORIAL SU COME PRENDERE LE MISURE.

TABULKA ROZMĚRŮ PEO NEHOŘLAVÝ ROLÁK - TABELLA TAGLIE LUPETTO

	EVROPSKÁ VELIKOST (cm) TAGLIA EUROPEA (cm)	XS/S	M/L	XL/XXL
A	DÉLKA PO RAMENA (cm) LUNGHEZZA DALLA SPALLA (cm)	73	74,5	78
B	ŠÍŘKA HRUDNÍKU (cm) LARGHEZZA PETTO (cm)	45,5	47	50
C	DÉLKA SPODNÍ ČÁSTI (cm) LUNGHEZZA FONDO (cm)	46	49,5	53
D	DÉLKA HORNÍHO RUKÁVU (cm) GIROMANICA (cm)	26	27	28
E	VÝŠKA LÍMCE (cm) ALTEZZA COLLETTA (cm)	5,5	5,5	5,5
F	OTVOR PRO KRK (cm) APERTURA COLLO (cm)	17,5	18,5	20
G	DÉLKA RUKÁVŮ (cm) LUNGHEZZA MANICA (cm)	73	75	78
H	ŠÍŘKA SPODNÍHO RUKÁVU (cm) APERTURA MANICA (cm)	9,5	10,5	11

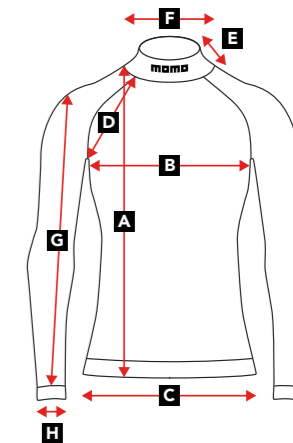

TABULKA VELIKOSTÍ PRO STANDARDNÍ KOMBINEŽY - TABELLA TAGLIE TUTA STANDARD

EVROPSKÁ VELIKOST TAGLIA EUROPEA	48	50	52	54	56	58	60	62	64
HMOTNOST (kg) PESO (kg)	65 / 75	70 / 80	75 / 85	83 / 88	85 / 92	87 / 95	90 / 100	95 / 110	105 / 115
VÝŠKA (cm) ALTEZZA (cm)	165 / 175	170 / 180	173 / 183	177 / 187	182 / 190	185 / 195	187 / 198	190 / 200	190 / 200
A HRUDNÍK (cm) TORACE (cm)	95 / 98	99 / 102	103 / 106	107 / 110	111 / 114	115 / 118	119 / 122	123 / 126	127 / 130
B PAS (cm) VITA (cm)	83 / 86	87 / 90	91 / 94	95 / 98	99 / 102	103 / 106	107 / 110	111 / 114	115 / 119
C BOKY (cm) BACINO (cm)	95 / 98	99 / 102	103 / 106	107 / 110	111 / 114	115 / 118	119 / 122	123 / 126	127 / 130
D STEHNO (cm) COSCIA (cm)	53 / 56	55 / 58	57 / 60	59 / 62	61 / 63	63 / 66	65 / 68	67 / 70	68 / 72
E PAŽE (cm) BRACCIO (cm)	60 / 64	62 / 66	64 / 68	66 / 70	68 / 72	70 / 74	71 / 75	71 / 75	72 / 76
F VNITŘNÍ NOHA (cm) INTERNO GAMBA (cm)	74 / 78	76 / 80	78 / 82	80 / 84	82 / 86	84 / 88	85 / 89	85 / 89	87 / 91
G RAMENA (cm) SPALLE (cm)	41 / 45	43 / 47	45 / 50	46 / 51	46 / 52	47 / 53	48 / 54	49 / 55	50 / 56
H ZÁDA (cm) SCHIENA (cm)	46 / 50	47 / 51	48 / 52	48 / 53	49 / 54	49 / 55	50 / 56	51 / 56	52 / 58

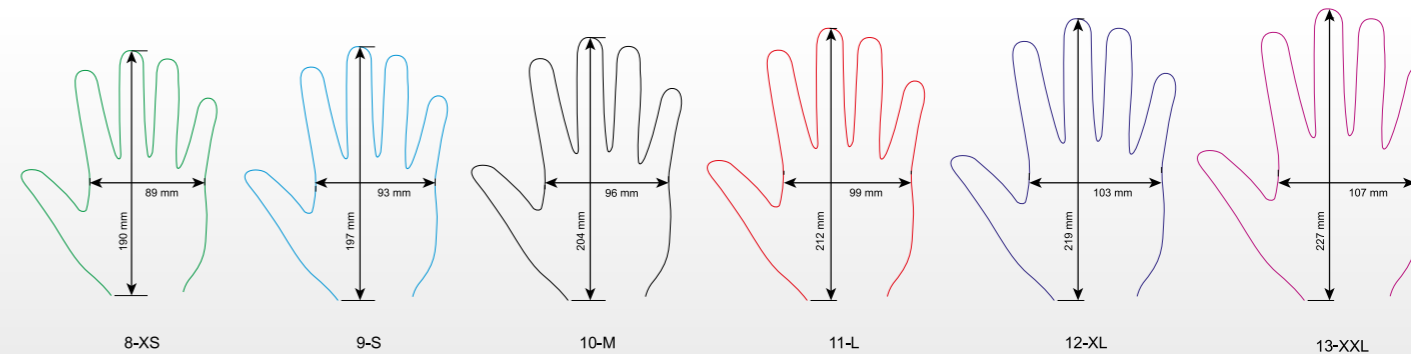
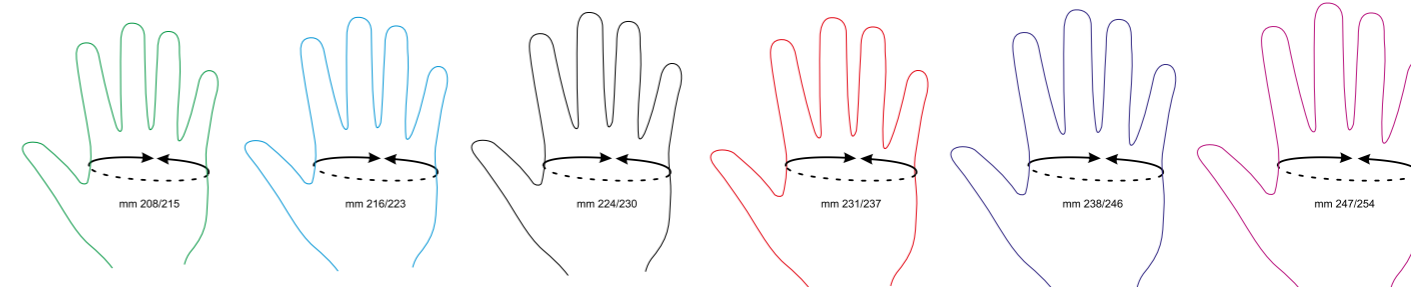

TABULKA VELIKOSTÍ PRO RUKAVICE - TABELLA TAGLIE GUANTI

EVROPSKÁ VELIKOST TAGLIA EUROPEA	8	9	10	11	12	13
AMERICKÁ VELIKOST TAGLIA USA	XS	S	M	L	XL	XXL
OBVOD DLANĚ (mm) CIRCONFERENZA MANO (mm)	208 / 215	216 / 233	224 / 230	231 / 237	238 / 246	247 / 254
ŠÍŘKA DLANĚ (mm) LARGHEZZA MANO (mm)	89	93	96	99	103	107
VÝŠKA DLANĚ (mm) ALTEZZA MANO (mm)	190	197	204	212	219	227

PRO SPRÁVNÉ MĚŘENÍ: PODRŽTE PÁSKU UPROSTŘED DLANĚ A ZMĚŘTE JEJÍ OBVOD.

PER UNA CORRETTA MISURAZIONE: SI PREGA DI TENERE FERMO IL METRO SNODABILE AL CENTRO DEL PALMO E GIRARLO ATTORNO ALLA MANO.

TABULKA VELIKOSTÍ PRO NEHOŘLAVÉ KALHOTY - TABELLA TAGLIE PANTALONE

EVROPSKÁ VELIKOST TAGLIA EUROPEA	XS/S	M/L	XL/XXL
A ŠÍŘKA PASU (cm) LARGHEZZA VITA (cm)	33	36	37,5
B RDĚLKA V ROZKROKU BEZ PRUŽNÉHO LEMU (cm) LUNGHEZZA CAVALLO SENZA CINTA (cm)	23,5	24,5	25,5
C BOČNÍ DÉLKA (cm) LUNGHEZZA LATERALE (cm)	97,5	101	104
D VNITŘNÍ DÉLKA NOHAVICE (cm) LUNGHEZZA INTERNO GAMBA (cm)	72	74	76
E VÝŠKA PRUŽNÉHO LEMU (cm) ALTEZZA CINTURA (cm)	5	5	5,5
F ŠÍŘE SPODNÍ NOHAVICE (cm) APERTURA FONDO GAMBA (cm)	12	13,5	14,5

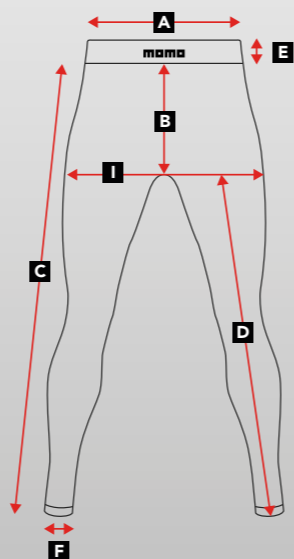

TABULKA VELIKOSTÍ PRO OBUV - TABELLA TAGLIE SCARPE

EVROPSKÁ VELIKOST TAGLIA EUROPEA	38	39	40	41	42	43	44	45	46	47	48
ANGLICKÝ ROZMĚR TAGLIA UK	5	6	6 1/2	7	8	9	10	10 1/2	11	12	13
DÉLKA (cm) LUNGHEZZA (cm)	25	25,5	26	27	27,5	28,1	28,7	29,5	30,2	31	31,5

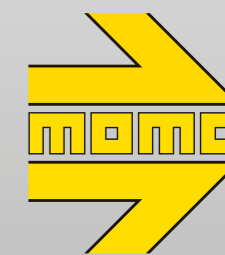

SEDAČKY SEDILI

Díky našim rozsáhlým zkušenostem v oboru jsou sedadla MOMO navržena tak, aby zajišťovala nejvyšší úroveň pohodlí a chránila řidiče při každé jízdě. Sedadla MOMO ze sklolaminátu jsou tvarována tak, aby poskytovala ergonomickou polohu sezení a správnou oporu různým částem těla, od hlavy přes záda až po nohy. Potah je vyroben z vysoce kvalitních technických tkanin (vyznačujících se nehořlavými a prodyšnými materiály), které nabízejí vyšší pohodu, přilnavost a bezpečnost. Pro lepší přizpůsobení pohybu nohou je navíc polštář odnímatelný a dělený. Vedle technických vlastností je zásadní také design: Sedačky MOMO jsou pečlivě zpracované a představují atraktivní a inovativní estetiku. Všechna sedadla MOMO jsou vyráběna v souladu s homologačními normami FIA.

Grazie alla nostra lunga esperienza nel settore, i sedili MOMO sono progettati per assicurare il più elevato standard di comfort e per proteggere il pilota durante ogni sessione di guida. I sedili in vetroresina MOMO sono sagomati per creare una seduta ergonomica e per dare il giusto supporto alle diverse zone del corpo, dalla testa alla schiena, fino alle gambe. Il rivestimento è realizzato con tessuti tecnici di alto livello (con materiali ignifughi e traspiranti), per offrire maggior benessere, aderenza e sicurezza. Inoltre, per assecondare al meglio i movimenti delle gambe, il cuscino è rimovibile e sdoppiato. Oltre alle caratteristiche tecniche, anche il design è importante: i sedili sono curati nei minimi dettagli e presentano un'estetica accattivante e innovativa. Tutti i sedili MOMO sono realizzati in conformità con l'omologata FIA.

30 > **SEDAČKY**
SEDILI

34 > **DRŽÁKY SEDAČEK**
STAFFE SEDILI

35 > **VELIKOSTI**
TABELLA MISURE





MANUFACTURER: MOMO
MODEL: DAYTONA SAFARI
HOM. NO. CS.188.07
FIA STANDARD: 8855-1999



MANUFACTURER: MOMO
MODEL: SAFARI - DAYTONA XL
HOM. NO. CS.204.07
FIA STANDARD: 8855-1999



MANUFACTURER: MOMO
MODEL: DAYTONA XXL
HOM. NO. CS.381.17
FIA STANDARD: 8855-1999

① **Hans® kompatibilní otvory pro pásy**
Fori cinture compatibili con sistema Hans®.

② **Polštáře z technické tkaniny Airtet® pro skvělou prodyšnost.**
Cuscini in tessuto tecnico Airtet® per la massima traspirabilità.

③ **Polštář z látky Kinder Point pro maximální přilnavost.**
Seduta in tessuto Kinder Point per la massima aderenza.

④ **Odnímatelné dvojité polštáře steh.**
Cuscino gambe rimovibile sdoppiato.



Kompozitní ergonomické sedadlo kompatibilní se zařízeními Hans®. Daytona Evo je čalouněná prodyšnou ohnivzdornou černou tkaninou a její boční hlavové opěrky redukují boční pohyby hlavy a zajišťují dodatečnou podporu a ochranu. Exkluzivní technický materiál Airtet® pokrývající zádové polstrování nabízí lepší proudění vzduchu a rychlejší schnutí. Kinder Point umístěný v oblasti sedací části udržuje řidiče pevně na místě, zatímco odnímatelné dvojité polštářky na nohy optimalizují podporu. Vnější šířka pro boční uchycení: 390 mm (standardní verze). Otvor pro bezpečnostní pásy s ochranou proti podjetí (5. a 6. bod). Boční uchycení. Barva: černá. Hmotnost: Hmotnost: standardní 9,5 kg / XL 10 kg / XXL 12 kg. Homologace FIA 8855-1999.

Sedile ergonomico in vetroresina, compatibile Hans®. Rivestito in materiale ignifugo e traspirante. La parte del sedile che contiene la testa del pilota è disegnata per ridurre i movimenti oscillatori laterali del casco offrendo supporto e protezione aggiuntivi. L'esclusivo tessuto tecnico Airtet® riveste ogni cuscino sullo schienale e il Kinder Point sulla seduta offre la massima aderenza. Cuscino gambe rimovibile e sdoppiato per ottimizzare il supporto. Larghezza esterna per aggancio staffe laterali: 390 mm (versione standard). 5 fori passaggio cinture. Fissaggio laterale. Colori: nero. Peso: versione standard 9,5 Kg / XL 10 Kg / XXL 12 Kg. Omologazione FIA 8855-1999.

AIRNET®

Airtet® je technická tkanina s neuvěřitelnou prodyšností a pevností. S Airtetem® bude jízdní komfort vynikající díky lepšímu proudění vzduchu v opěradle sedadla a maximálně efektivní prodyšnosti.

Airtet® è un tessuto tecnico dalle incredibili proprietà di traspirazione e resistenza. Con Airtet®, il comfort di guida sarà ai massimi livelli, grazie alla migliore circolazione dell'aria nello schienale del sedile e al più efficace assorbimento dell'umidità.

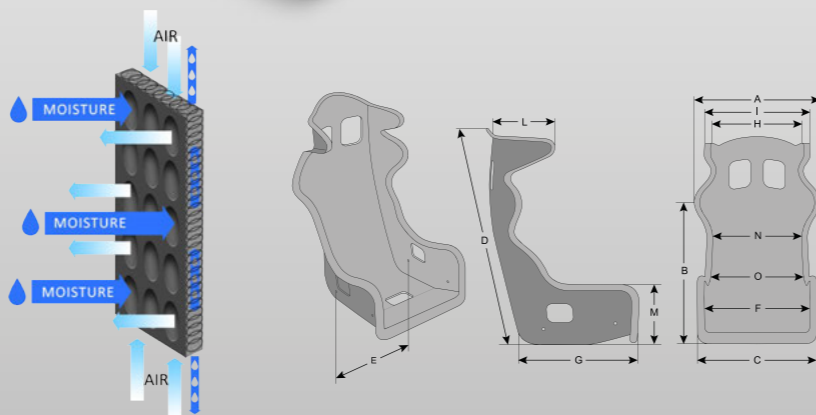

SEDAČKY SEDILI

STANDARDNÍ VERZE
SERDAYTEVOBK

XL VERZE
SERDAYTEVOXLL

XXL VERZE
SERDAYTEVOXXL

SEDAČKY SEDILI

STANDARDNÍ VERZE
SERDAYTONABKL

XL VERZE
SERDAYTONAXLL

XXL VERZE
SERDAYTONAXXL

① **Hans® kompatibilní otvory pro pásy**
Fori cinture compatibili con sistema Hans®.

② **Polštáře z technické tkaniny Airtet® pro skvělou prodyšnost.**
Cuscini in tessuto tecnico Airtet® per la massima traspirabilità.

③ **Polštář z látky Kinder Point pro maximální přilnavost.**
Seduta in tessuto Kinder Point per la massima aderenza.

④ **Odnímatelné dvojité polštáře steh.**
Cuscino gambe rimovibile sdoppiato.



Kompozitová ergonomická sedačka MOMO Daytona je kompatibilní se systémem Hans®. Boční hlavové opěrky podírají a chrání hlavu řidiče a zároveň redukují její boční pohyby. Revoluční technický materiál Airtet® pokrývá zádovou část sedačky pro její rychlejší prosychání. Pro větší bezpečnost je látka sedačky Daytona™ nehořlavá. Kinder Point v sedací části udržuje řidiče v pevném sedu. Odnímatelné dvojité polštáře na nohy zlepšují jejich oporu. Vnější šířka pro boční uchycení: 390 mm (standardní verze). Otvor pro bezpečnostní pásy s ochranou proti podjetí (5. a 6. bod). Boční uchycení. Hmotnost: Standard 9,5 kg / XL 10 kg / XXL 12 kg. Schváleno FIA 8855-1999.

Sedile ergonomico in vetroresina, compatibile Hans®. Rivestito in materiale ignifugo e traspirante. La parte del sedile che contiene la testa del pilota è disegnata per ridurre i movimenti oscillatori laterali del casco offrendo supporto e protezione aggiuntivi. L'esclusivo tessuto tecnico Airtet® riveste la parte centrale dello schienale e il Kinder Point sulla seduta offre la massima aderenza. Cuscino gambe rimovibile e sdoppiato per ottimizzare il supporto. Larghezza esterna per aggancio staffe laterali: 390 mm (versione standard). 5 fori passaggio cinture. Fissaggio laterale. Colori: nero. Peso: versione standard 9,5 Kg / XL 10 Kg / XXL 12 Kg. Omologazione FIA 8855-1999.

Tabella misure (mm) - Tabulka velikostí (mm)

A	A "INTERNO" A "VNITŘNÍ"	B	C	D	E	F	G	H	I	L	M	N	O	kg*	VERSIONE VERZE
580	520	580	470	880	410	400	480	340	415	290	220	360	390	9,5	DAYTONA EVO / DAYTONA
600	550	600	480	910	425	415	480	385	465	290	220	370	410	10	DAYTONA EVO XL / DAYTONA XL
N/A	550	605	505	920	450	435	485	385	475	295	220	370	430	12	DAYTONA EVO XXL / DAYTONA XXL

* Il peso si riferisce al sedile completo (tolleranza 10%)

* Hmotnost se vztahuje na celé sedadlo (tolerance 10 %).



MANUFACTURER: MOMO
MODEL: DAYTONA SAFARI
HOM. NO. CS.188.07
FIA STANDARD: 8855-1999



MANUFACTURER: MOMO
MODEL: SAFARI - DAYTONA XL
HOM. NO. CS.204.07
FIA STANDARD: 8855-1999



MANUFACTURER: MOMO
MODEL: DAYTONA XXL
HOM. NO. CS.381.17
FIA STANDARD: 8855-1999

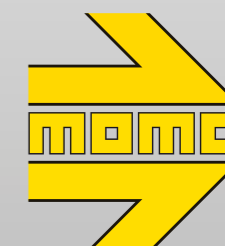

SUPER CUP



① **Hans® compatible shoulder harness slot.**
Fori cinture compatibili con sistema Hans®.

② **Airnet® technical fabric back for better airflow.**
Schienale in tessuto tecnico Airnet® per la massima traspirabilità.

③ **Removable double leg cushions.**
Cuscino gambe rimovibile sdoppiato.

④ **Base cushion with Kinder Point anti-slip material.**
Seduta in tessuto Kinder Point per la massima aderenza.



Sklolaminátová sedačka kompatibilní se systémem Hans® pro použití na závodních tratích. Viditelná skořepina na zadní části, látkové čalounění na přední části. Exkluzivní technická tkanina Airnet® pokrývá centrální oblast opěradla a Kinder Point na sedáku nabízí maximální přilnavost. Odnímatelný, dělený polštářek na nohy optimalizuje oporu přizpůsobením se různým pohybům levé a pravé nohy. 5 otvorů pro průchod pásů. Boční upevnění. Barva: černá. Hmotnost: standardní verze 8,9 kg, verze XL 10,2 kg. FIA 8855-1999.

Sedile in vetroresina compatibile Hans® per utilizzo su pista. Scocca posteriore a vista, rivestimento anteriore in tessuto. L'esclusivo tessuto tecnico Airnet® riveste l'area centrale dello schienale e il Kinder Point sulla seduta offre la massima aderenza. Cuscino gambe rimovibile e sdoppiato per ottimizzare il supporto assecondando i diversi movimenti delle gambe destra e sinistra. 5 fori passaggio cinture. Fissaggio laterale. Colore: nero. Peso: versione standard 8,9 kg, versione XL 10,2 kg. Omologazione FIA 8855-1999.



Tabella misure (mm) - Tabulka velikostí (mm)

A	A "INTERNO" A "VNITŘNÍ"	B	C	D	E	F	G	H	I	L	M	N	O	kg*
570	N/A	540	470	880	400	410	450	N/A	N/A	N/A	N/A	365	400	8,9

* Il peso si riferisce al sedile completo (tolleranza 10%)
* Hmotnost se vztahuje na celé sedadlo (tolerance 10 %).

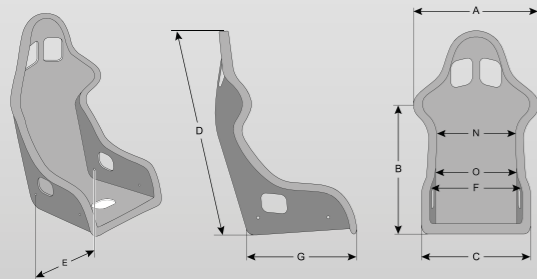

SEDAČKY SEDILI

SERSUPCUPBLKL

SEDAČKY SEDILI

SERSTARTBLK0L

START



① **Otvory pro pásy kompatibilní se systémem Hans®**
Fori cinture compatibili con sistema Hans®.

② **Skořepina je celá čalouněná látkou.**
Scocca interamente rivestita in tessuto.



Sklolaminátová skořepina Kompatibilní s Hans®
5 otvorů pro bezp. pásy
4 boční úchyty
Hmotnost: 8,3 kg
barva: černá
Homologace FIA 8855-1999

Scocca in vetroresina
Compatibile Hans®
5 fori passaggio cinture
4 attacchi laterali
Peso: 8,3 kg
Colore: nero
Omologazione FIA 8855-1999



Tabella misure (mm) - Velikostní tabulka (mm)

A	A "INTERNO" A "VNITŘNÍ"	B	C	D	E	F	G	H	I	L	M	N	O	kg*
570	N/A	560	520	880	400	395	500	N/A	N/A	N/A	N/A	345	385	8,3

* Il peso si riferisce al sedile completo (tolleranza 10%)
* Hmotnost se vztahuje na celé sedadlo (tolerance 10 %).

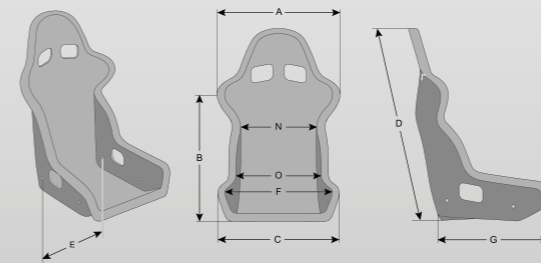

DRŽÁK SEDÁČKY

STAFFE SEDILI

SEDAČKY
SEDILI

STAFSEDAC3BK

SEDAČKY
SEDILI

VELIKOSTI

TABELLA MISURE

FIA APPENDIX J ART. 253



Držáky sedadel MOMO jsou vyrobeny z 3 mm silné oceli opatřené černým práškovým lakováním. Vyhovují příloze J - článku 253 Mezinárodního sportovního řádu FIA a jsou kompatibilní se všemi sedadly MOMO homologovanými podle normy FIA 8855-1999. Pomocí struktury otvorů na jednotlivých držácích je možné nastavit podélnou, výškovou a úhlovou polohu sedadla.

Le staffe sedili MOMO sono realizzate in acciaio con spessore 3 mm e verniciate a polvere di colore nero. Conformi all'Appendix J - Article 253 dell'International Sporting Code di FIA e compatibili con tutti i sedili MOMO omologati secondo la normativa FIA 8855-1999. E' possibile variare longitudinalmente, in altezza e l'angolo di seduta del sedile sfruttando il pattern di fori presenti sulle staffe.

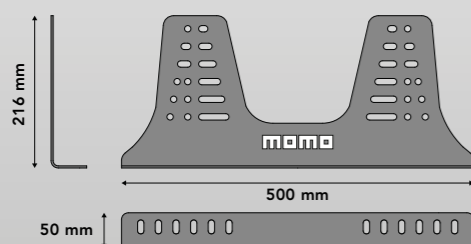
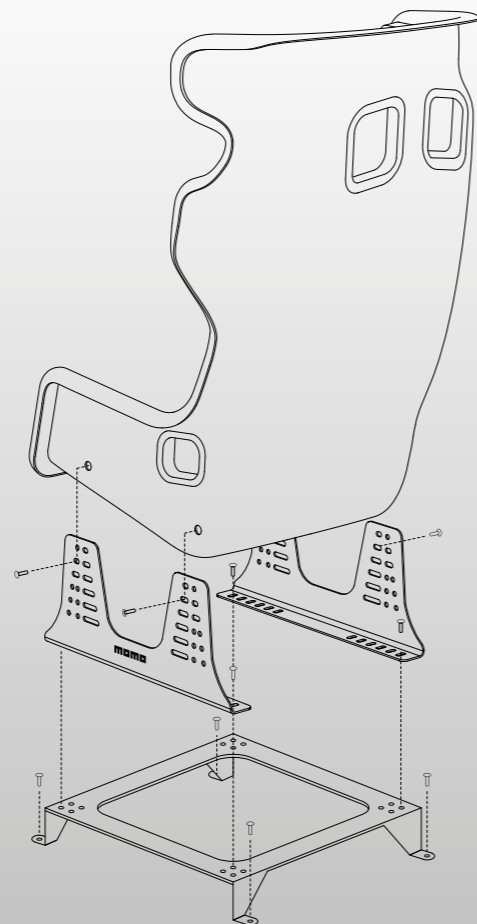

DAYTONA EVO

DAYTONA

SUPER CUP

START

Tabella misure (mm) - Tabulka velikostí (mm)

A	A "INTERNO" A "VNITRNÍ"	B	C	D	E	F	G	H	I	L	M	N	O	kg*	VERSIONE VERZE
580	520	580	470	880	410	400	480	340	415	290	220	360	390	9,5	DAYTONA EVO
600	550	600	480	910	425	415	480	385	465	290	220	370	410	10	DAYTONA EVO XL
N/A	550	605	505	920	450	435	485	385	475	295	220	370	430	12	DAYTONA EVO XXL
580	520	580	470	880	410	400	480	340	415	290	220	360	390	9,5	DAYTONA
600	550	600	480	910	425	415	480	385	465	290	220	370	410	10	DAYTONA XL
N/A	550	605	505	920	450	435	485	385	475	295	220	370	430	12	DAYTONA XXL
570	N/A	540	470	880	400	410	450	N/A	N/A	N/A	N/A	365	400	8,9	SUPER CUP
570	N/A	560	520	880	400	395	500	N/A	N/A	N/A	N/A	345	385	8,3	START

LEGENDA

- A **vnější maximální šířka v ramenu**
- B **spodní část sedadla do poloviny ramen**
- C **vnější maximální šířka bočních opěrek**
- D **maximální výška od spodního okraje**
- E **max. vnější šířka (k oblasti bočního uchycení)**
- F **vnitřní šířka sedadla (oblast otvorů pro pásy)**
- G **délka spodní části**
- H **vnitřní šířka mezi bočními ochranami hlavy**
- I **vnější šířka mezi bočními ochranami hlavy**
- L **hloubka bočních ochran**
- M **minimální výška bočnice**
- N **šířka zádové části**
- O **boční šířka**

LEGENDA

- A **larghezza massima esterna spalle**
- B **da fondo sedile a mezzera spalle**
- C **larghezza massima esterna zona gambe**
- D **altezza massima dal fondo**
- E **larghezza max esterna (zona attacchi laterali)**
- F **larghezza interna sedile (zona plastica cintura)**
- G **lunghezza seduta**
- H **larghezza interna poggiatesta**
- I **larghezza esterna poggiatesta**
- L **profondità delle protezioni laterali**
- M **altezza minima fianco laterale**
- N **larghezza schiena**
- O **larghezza laterale**

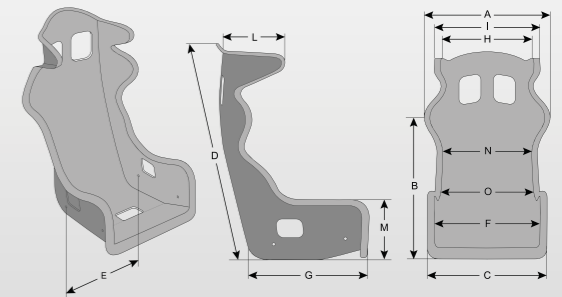

Uvedené rozměry jsou orientační. Skutečné rozměry se mohou lišit. * Hmotnost se vztahuje na kompletní sedačku (tolerance 10 %).

Le misure riportate in tabella sono fornite esclusivamente a titolo indicativo, potranno subire variazioni a seconda delle esigenze di lavorazione. * Il peso si riferisce al sedile completo (tolleranza 10%)



VOLANTY VOLANTI

Jak se stanete jedním z nesporných lídrů ve světě motorsportu? V případě společnosti MOMO se toto ocenění získává díky stovkám vítězství na závodních tratích po celá desetiletí. Tento titul je také získán díky nadšené podpoře nejprestižnějších jezdců a týmů z profesionálních sérií po celém světě. Tato zasloužená pověst je inspirací pro kolekci závodních volantů MOMO, která zahrnuje volanty používané náročnými závodními profesionály, které pomáhají upevňovat místo značky MOMO v závodní historii. Celá kolekce volantů je navržena podle specifických potřeb řidičů a je potažena italským semišem, který je tou nejlepší volbou pro motoristický sport.

L'esperienza decennale acquisita da MOMO sul campo gara e le numerose vittorie ottenute con i più prestigiosi team e piloti l'hanno resa leader indiscussa nel mondo del motorsport. Ad oggi la gamma di volant racing MOMO ha al suo interno una varietà di modelli per soddisfare i piloti professionisti più esigenti: volant Turismo, GT, rally, drifting e i celebri volant formula che hanno fatto la storia di MOMO. Le caratteristiche strutturali di ogni modello sono progettate per adattarsi perfettamente alle esigenze specifiche del pilota. L'intera gamma racing è realizzata con l'incollatura della pelle alla corona per fornire il comfort di un'impugnatura senza cuciture e tutti i modelli sono offerti nella variante in pelle scamosciata, dal gusto fortemente racing.

38 > RALLY
RALLY

43 > GT-TOURING
GRAND TURISMO

49 > FORMULE
FORMULA

57 > PŘÍSLUŠENSTVÍ
ACCESSORI

 Průměr volantu (mm)
Diametro volante (mm)

 Průměr věnce (mm)
Sezione impugnatura (mm)

 Hloubka (předsazení) (mm)
Caliciatura (mm)

 Anatomická zadní část
Corona posteriore anatomica

 Výrobek je vybaven technologií NFC
Prodotto dotato di tecnologia NFC

Upozorňujeme, že všechny volanty MOMO jsou vyráběny ručně a mohou vykazovat malé odchylky od uvedených specifikací.
Tutti i volant MOMO sono realizzati artigianalmente e possono presentare lievi differenze rispetto alle specifiche tecniche.



MOD. 07

VOLANTY PRO RALLY VOLANTI RALLY

Ø 350 mm

ČERNÝ SEMIŠ
PELLE SCAMOSCIATA NERA
11111811311R

ČERNÁ LESKLÁ KŮŽE
PELLE NERA
11111811312R



Ø 350 mm



29x30 mm



72 mm



Díky výřezům v paprscích je model MOD. 07 lehčí a tím se zlepšují jízdní vlastnosti. 72 mm předsazení zajišťuje dokonalou kontrolu nad vozem. Černá kůže nebo semiš jsou k věnci přilepeny a nikoli prošity, což zajišťuje optimální jízdu a lepší odolnost. Věncem cíleně neobsahuje anatomické prvky a zaručuje tak maximální plynulost řízení.

La caratteristica foratura delle razze rende MOD. 07 ancor più leggero. La pelle, liscia o scamosciata incollata alla corona senza cuciture, ne migliorano l'esperienza di guida e la resistenza all'usura. La corona non presenta anatomicità, per garantire fluidità nelle manovre di sterzata.



100% HAND MADE IN ITALY

VOLANTY PRO RALLY VOLANTI RALLY

Ø 350 mm

ČERNÝ SEMIŠ
MODRÁ RAMENA
PELLE SCAMOSCIATA NERA
RAZZE BLU
11150085821R

ČERNÁ LESKLÁ KŮŽE
MODRÁ RAMENA
PELLE NERA
RAZZE BLU
11150085811R

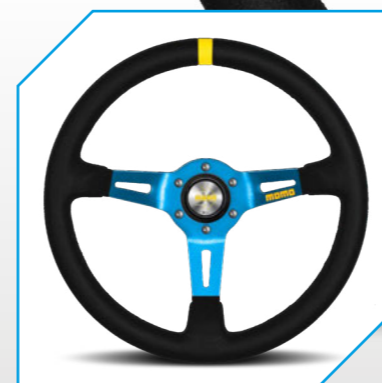

Ø 350 mm

ČERNÝ SEMIŠ
ČERNÁ RAMENA
PELLE SCAMOSCIATA NERA
RAZZE NERE
11150085221R

ČERNÁ LESKLÁ KŮŽE
ČERNÁ RAMENA
PELLE NERA
RAZZE NERE
11150085211R



Ø 350 mm



29x30 mm



88 mm



Bestseller, MOD. 08 s průměrem 350 mm a předsažením 88 mm byl navržen tak, aby vyhovoval potřebám milovníků rallye i osobních vozů. Volant MOD.08, který je k dispozici v černém semiši nebo černé kůži, má antikorozi černé nebo elektrizujícím způsobem modré hliníkové paprsky odlehčené výřezy. Žlutý kožený ukazatel polohy poskytuje rychlou orientaci a věncem bez anatomických prvků zajišťuje maximální plynulost při jízdě.

88 mm di caliciatura e un diametro di 350 mm lo rendono uno dei volanti più venduti della gamma MOMO: scelta preferenziale non solo per gli esperti del mondo rally, al quale MOD. 08 è dedicato, ma anche per essere montato su berline sportive. Offerto in pelle liscia o scamosciata ha come tratto distintivo le losanghe che intagliano la razza in alluminio anticorrosione alleggerendola e l'inserito giallo ad h 12 per segnalare sempre al pilota la posizione delle ruote. Disponibile con razza anodizzata nera o blu elettrico. La corona non presenta anatomicità, per garantire fluidità nelle manovre di sterzata soprattutto nel drifting.

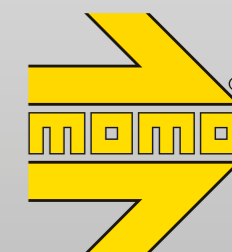

MOMO MOTORSPORT COLLECTION 2024

MOD. 02

VOLANTY PRO RALLY VOLANTI RALLY

Ø 350 mm

ČERNÝ SEMIŠ
PELLE SCAMOSCIATA NERA
11102155213R

ČERNÁ LESKLÁ KŮŽE
PELLE NERA
11102155214R



Ø 350 mm



28 mm



87 mm



Dvě ramena volantu MOD 02 rallye snižují jeho hmotnost a zároveň poskytují větší manévrovatelnost a prostor pro ruce díky absenci spodního ramene. Hluboké, 87mm předsazení a průměr 350 mm.

Volante rally a due razze, ancora più alleggerito nella struttura e con uno spazio di manovra maggiore grazie all'assenza della razza centrale inferiore. Caliciatura profonda 87 mm e diametro 350 mm.



100% HAND MADE IN ITALY

VOLANTY PRO RALLY VOLANTI RALLY

Ø 350 mm

ČERNÝ SEMIŠ
MODRÁ RAMENA
PELLE SCAMOSCIATA NERA
RAZZE BLUE
11150405811R

ČERNÁ LESKLÁ KŮŽE
MODRÁ RAMENA
PELLE NERA
RAZZE BLU
11150405811R

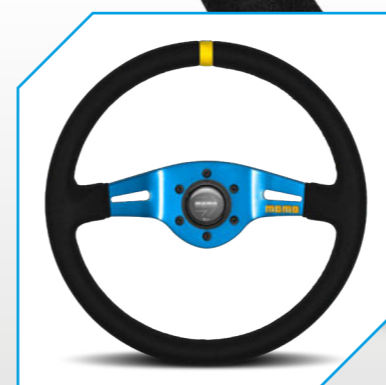

Ø 350 mm

ČERNÝ SEMIŠ
ČERNÁ RAMENA
PELLE SCAMOSCIATA NERA
RAZZE NERE
11150405211R

ČERNÁ LESKLÁ KŮŽE
ČERNÁ RAMENA
PELLE NERA RAZZE
NERE 11150405212R



Ø 350 mm



28 mm



70 mm



Díky pouze dvěma paprskům je MOD. 03 lehčí a lépe se s ním manévruje. K dispozici v černé kůži nebo semiši s eloxovanými černými nebo elektricky modrými paprsky. Žlutá kožená vložka poskytuje rychlou orientaci o poloze volantu.

Volante rally a due razze, ancora più alleggerito nella struttura e con uno spazio di manovra maggiore. Disponibile in pelle nera liscia o scamosciata, con razza anodizzata nera o blu elettrico, entrambe con inserto in pelle gialla per indicare al pilota l'esatta posizione delle ruote.

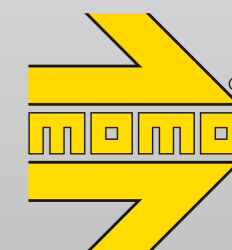

MOMO MOTORSPORT COLLECTION 2024

Ø 330 mm

ČERNÝ SEMIŠ
PELLE SCAMOSCIATA NERA
VRDRIFT33BLKR



Ø 330 mm



30 mm



88 mm



Ø 320 mm

ČERNÝ SEMIŠ
PELLE SCAMOSCIATA NERA
VR30C32SUBLKR

ČERNÝ SEMIŠ WITH BUTTONS
PELLE SCAMOSCIATA NERA CON BOTTONI
VR30B32BKNEWR



Ø 320 mm



Ø 280 mm



35x25 mm



39 mm

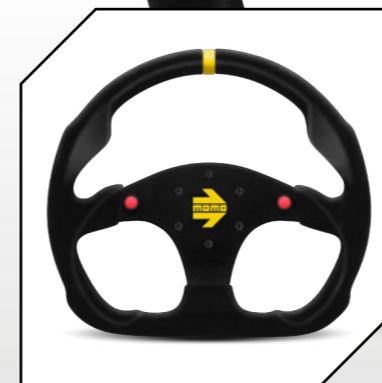

Název mluví sám za sebe! MOMO Drifting je navržen tak, aby poskytoval lepší ovladatelnost a řízení při soutěžích a svižné jízdě. Díky velkému předsazení o hloubce 88 mm a průměru 330 mm poskytuje volant MOMO Drifting potřebnou kontrolu i v těch nejextrémnějších jízdních podmínkách. Dva žluté středové pruhy v horní části volantu poskytují řidičům rychlou orientaci. Eloxovaná matná ramena v antracitové barvě.

Il nome parla per sé: volante per competizione Drifting in pelle scamosciata nera. La calciatura profonda - 88 mm - e il diametro di 330 mm consentono un pieno controllo delle manovre di sterzata anche nelle condizioni più estreme. Il doppio inserto in pelle gialla segnala con maggior precisione la posizione delle ruote al pilota. Razza anodizzata antracite opaco.

Volant MOD. 30 je ideální pro řidiče sedanů a GT, kteří hledají maximální kontrolu nad vozem. Anatomický design je obohacen o ramena a opěrky pro palce, které lépe odpovídají potřebám řidiče. Plochá spodní část volantu usnadňuje nastupování do kokpitu a zároveň poskytuje větší prostor pro nohy, zejména v případě, že je vyžadováno rychlejší řízení namísto plného otáčení volantu. K dispozici také ve verzi se dvěma tlačítky.

Volante ad utilizzo Turismo e GT, presenta una forte anatomicità della corona per garantire il massimo controllo al pilota. Il fondo piatto agevola l'entrata nell'abitacolo e riduce l'ingombro del volante rispetto alle gambe del pilota, specialmente quando non è necessaria una piena rotazione del volante ma sono preferite rapide manovre di sterzata. Disponibile anche in versione con due pulsanti.



MOD. 69

VOLANTY PRO GT-TOURING VOLANTI GRAND TURISMO

Ø 350 mm

ČERNÝ SEMIŠ
PELLE SCAMOSCIATA NERA
11111693521R



Ø 350 mm



32x30 mm



39 mm



Model MOD. 69, který se nejlépe hodí pro sedany a vozy GT, má tři černě eloxovaná hliníková ramena a věnec pokrytý prvotřídním semišem. Zadní drážky pro prsty napomáhají maximálnímu pohodlí při jízdě. Žlutě smaltované logo MOMO na spodním rameni a tlačítko klaksonu dodávají volantu ten správný barevný nádech.

Volante per utilizzo Turismo e GT rivestito in pelle scamosciata nera. La corona presenta anatomicità nella parte posteriore per il massimo comfort alla guida. La razza in alluminio nodizzato nero è impreziosita dal logo MOMO giallo smaltato.



100% HAND MADE IN ITALY

VOLANTY PRO GT-TOURING VOLANTI GRAND TURISMO

Ø 320 mm

ČERNÝ SEMIŠ
PELLE SCAMOSCIATA NERA
11111783321R

ČERNÁ LESKLÁ KŮŽE
PELLE NERA
11111783311R



Ø 320 mm



23x35 mm



40 mm



Ø 350 mm

ČERNÝ SEMIŠ
PELLE SCAMOSCIATA NERA
11111783521R

ČERNÁ LESKLÁ KŮŽE
PELLE NERA
11111783511R



Ø 350 mm



23x34 mm



36 mm



Volant MOD. 78, který patří k nejoblíbenějším volbám pro modely GT a Sedan, je vyroben z antikorozního hliníku a je potažen černou kůží nebo semišem. Středový věnec nabízí anatomický úchop.

Uno dei volanti più popolari tra quelli ad utilizzo Turismo e GT. Struttura in alluminio anticorrosione e rivestimento in pelle liscia o scamosciata. Corona anatomica nella parte centrale dell'impugnatura.



MOMO MOTORSPORT COLLECTION 2024



MOD. 80

VOLANTY PRO GT-TOURING VOLANTI GRAND TURISMO

Ø 350 mm

ČERNÝ SEMIŠ
PELLE SCAMOSCIATA NERA
VR8035SUNEW

ČERNÁ LESKLÁ KŮŽE
PELLE NERA
VR8035PLNEW



Ø 350 mm



35x26 mm



33 mm



Model MOD. 80 je vybaven jemnými anatomickými prvky pro pohodlný úchop a dvěma klasickými tlačítky, která lze připojit za účelem ovládní různých závodních režimů.

MOD. 80 presenta degli elementi anatomici per offrire una presa confortevole, oltre ai due classici pulsanti che possono essere collegati per supportare vari sistemi di gara.



100% HAND MADE IN ITALY

VOLANTY PRO GT-TOURING VOLANTI GRAND TURISMO

Ø 320 mm

ČERNÝ SEMIŠ
PELLE SCAMOSCIATA NERA
VR88FB32SBLKR



Ø 320 mm



Ø 300 mm



27x35 mm



43 mm



Ø 350 mm

ČERNÝ SEMIŠ
PELLE SCAMOSCIATA NERA
VR88FB35SBLKR



Ø 350 mm



Ø 325 mm



26x35 mm



43 mm



Model MOD. 88 je inspirován závodními prvky a má plochou spodní část, která usnadňuje usedání za volant díky většímu prostoru pro nohy řidiče a volant. Tři eloxovaná ramena a silný věnec potažený prvotřídním semišem pomáhají zajistit maximální kontrolu i v těch nejextrémnějších jízdách podmínkách.

Volante prototipo dalla caratteristica forma "Flat bottom" per agevolare l'ingresso in auto dove le ridotte distanza tra sedile, volante e rollbar, riducono lo spazio per le gambe del pilota. Controllo assicurato nella guida sportiva anche nelle condizioni più estreme.



MOMO MOTORSPORT COLLECTION 2024

MOD. 31

VOLANTY PRO GT-TOURING VOLANTI GRAND TURISMO

FORMULOVÉ VOLANTY VOLANTI FORMULA

MOD. 11

Ø 320 mm

ČERNÝ SEMIŠ
PELLE SCAMOSCIATA NERA
11150313221R



Ø 320 mm



28 mm



18 mm



Ø 340 mm

ČERNÝ SEMIŠ
PELLE SCAMOSCIATA NERA
11150313421R



Ø 340 mm



28 mm



18 mm



Ø 260 mm

ČERNÝ SEMIŠ
PELLE SCAMOSCIATA NERA
11150112621R



Ø 260 mm



35x24 mm



00 mm



Ø 280 mm

ČERNÝ SEMIŠ
PELLE SCAMOSCIATA NERA
11150112821R



Ø 280 mm



35x24 mm



00 mm



Soutěžní volant MOD 31 má antikorozi hliníkovou strukturu a je k dispozici ve dvou průměrech, aby optimálně zapadl do nejrůznějších typů vozů. Klasický, jednoduchý kulatý tvar je potažen bežešným semišem.

Volante da competizione per utilizzo su prototipi. Struttura in alluminio anticorrosione, rivestimento in pelle scamosciata senza cuciture e disponibilità di due diversi diametri ottimizzati per diverse applicazioni sui veicoli.

MOD. 11 je volant určený pro formule s tradičním tříramenným designem. Je k dispozici ve dvou velikostech, 260 a 280 mm a je vybaven anatomickými prvky pro zvýšení pohodlí řidiče.

Volante formula disponibile in due diametri - 260 e 280 mm. La corona presenta anatomicità per offrire il massimo del comfort al pilota.

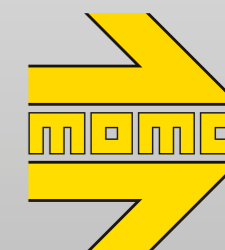

100% HAND MADE IN ITALY

MOMO MOTORSPORT COLLECTION 2024

MOD. 26

FORMULOVÉ VOLANTY VOLANTI FORMULA

FORMULOVÉ VOLANTY VOLANTI FORMULA

MOD. 29

Ø 260 mm

ČERNÝ SEMIŠ
PELLE SCAMOSCIATA NERA
11150262621R

ČERNÁ LESKLÁ KŮŽE
PELLE NERA
11150262611R



Ø 260 mm



35x25 mm



00 mm

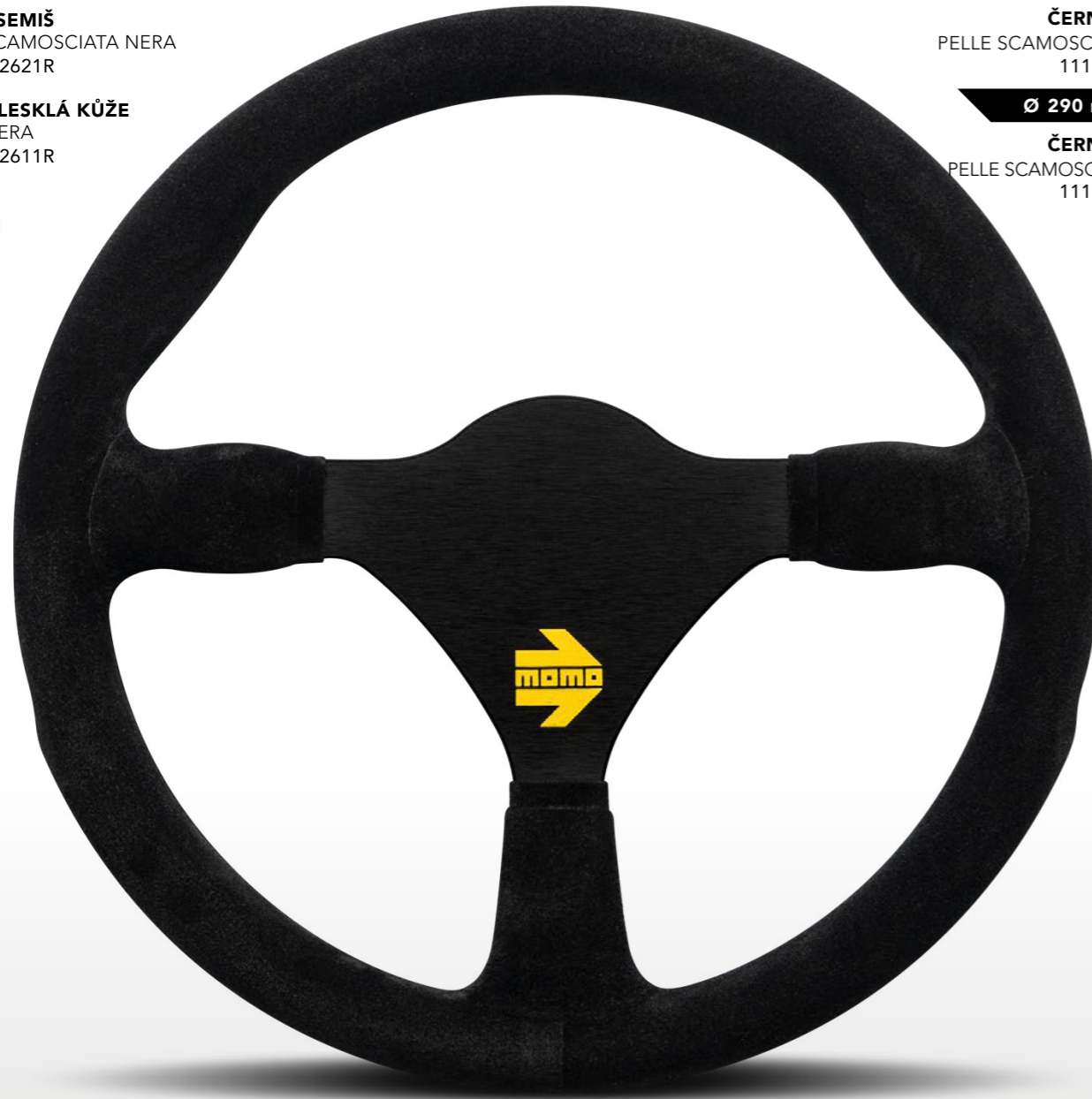

Ø 280 mm

ČERNÝ SEMIŠ
PELLE SCAMOSCIATA NERA
11150262821R

Ø 290 mm

ČERNÝ SEMIŠ
PELLE SCAMOSCIATA NERA
11150262921R



Ø 280 mm



Ø 290 mm



35x25 mm



00 mm

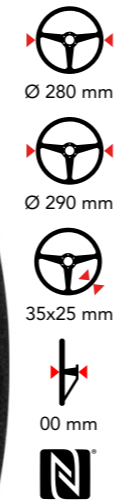

Ø 270 mm

ČERNÝ SEMIŠ
PELLE SCAMOSCIATA NERA
11150292721R



Ø 270 mm



Ø 215 mm



34x26 mm



00 mm



Tento nadčasový design formulového volantu je k dispozici ve třech velikostech, které umožňují přizpůsobit se rozměrům kokpitu. Model MOD. 26 je dodáván v průměrech 260, 280 a 290 mm.

Un classico intramontabile del mondo formula, disponibile in tre diversi diametri - 260, 280 e 290 mm - per adattarsi perfettamente alle dimensioni dell'abitacolo.

Plochá spodní a horní část volantu této verze formulového volantu MOD 29 je ideální volbou do těsnějších kokpitů. Plochá spodní část poskytuje větší prostor pro nohy. Plochá horní část zlepšuje viditelnost.

Volante formula: le dimensioni ridotte lo rendono perfetto per abitacoli compatti, il fondo piatto permette al pilota di aver maggior spazio per le gambe, mentre la parte superiore piatta garantisce maggior visibilità.



100% HAND MADE IN ITALY

MOMO MOTORSPORT COLLECTION 2024

MOD. 27

FORMULOVÉ VOLANTY VOLANTI FORMULA

Ø 270 mm

ČERNÝ SEMIŠ
PELLE SCAMOSCIATA NERA
11150272721R



Ø 270 mm



Ø 235 mm



35x25 mm



00 mm



Ø 290 mm

ČERNÝ SEMIŠ
PELLE SCAMOSCIATA NERA
11150272921R



Ø 290 mm



Ø 244 mm



28x27 mm



00 mm



FORMULOVÉ VOLANTY VOLANTI FORMULA

MOD. 27/C

Ø 270 mm

ČERNÝ SEMIŠ
PELLE SCAMOSCIATA NERA
11150272761R



Ø 270 mm



Ø 195 mm



36x26 mm



00 mm



Inspirován závodními formulemi MOD. 27 má menší rozměry, které jsou ideální pro užší kokpity jednomístných vozů. Plochá konstrukce spodní části poskytuje více prostoru pro nohy. Rukojeť je potažena černou semišovou kůží a je navržena pro rychlejší a pohotovější řízení. K dispozici ve dvou průměrech, 270 a 290 mm.

Volante ad utilizzo formula: le dimensioni ridotte sono ottimizzate per il piccolo abitacolo di una monoposto, e il fondo piatto permette al pilota di aver maggior spazio per l'alloggiamento delle gambe. L'impugnatura consente rapide e agili manovre di sterzata. Disponibile in due diametri: 270 e 290 mm.

Tato verze MOD. 27/C je navržena tak, aby zajistila maximální možný řídicí výkon a zároveň zlepšila viditelnost přístrojového panelu. Formulový volant má menší rozměry, díky nimž je ideální pro jednomístné vozy s malým kokpitem. Plochá spodní část volantu navíc šetří prostor pro nohy řidiče.

Volante ad utilizzo formula: le dimensioni ridotte sono ottimizzate per il piccolo abitacolo di una monoposto, così come la tipica forma è appositamente progettata per aumentare la visibilità sul pannello di controllo della vettura.



100% HAND MADE IN ITALY

MOMO MOTORSPORT COLLECTION 2024

Ø 250 mm

ČERNÝ SEMIŠ
PELLE SCAMOSCIATA NERA
11150122521R



Ø 250 mm



Ø 200 mm



35x24 mm



00 mm



Ø 260 mm

ČERNÝ SEMIŠ
PELLE SCAMOSCIATA NERA
11150122621R



Ø 260 mm



Ø 210 mm



35x24 mm



00 mm



Ø 250 mm

ČERNÝ SEMIŠ
PELLE SCAMOSCIATA NERA
11150122561R



Ø 250 mm



Ø 165 mm



35x27 mm



00 mm



Díky oválnému tvaru navrženému tak, aby minimalizoval vibrace, je MOD 12 kompaktní volant, který nabízí dostatečný prostor pro nohy vozů Formule. Je k dispozici v průměrech 250 a 260 mm a je potažen prvotřídním černým semišem.

La forma ovale riduce le vibrazioni rispetto ai classici volanti formula circolari: disponibile con diametro 250 o 260 mm, in pelle scamosciata con flat bottom per ottimizzare al meglio gli spazi nell'abitacolo.

Tento kompaktní volant, jeden z nejmenších, má horní výřez pro lepší viditelnost v menším kokpitu formulových vozů. Plochá spodní část usnadňuje nastupování a vystupování z kokpitu vozu a poskytuje více místa pro nohy.

Uno dei volanti formula di dimensioni più ridotte - 250 mm. Tagliato nella parte superiore per incrementare la visibilità sul pannello di strumentazione. Tipica forma "flat bottom" per agevolare l'ingresso del pilota nella monoposto e ridurre l'ingombro del volante.

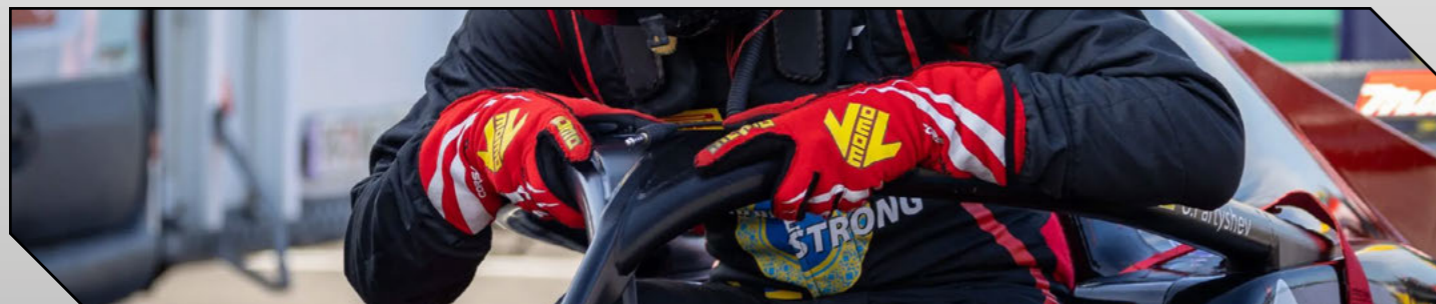

MOD. 101

FORMULOVÉ VOLANTY VOLANTI FORMULA

PŘÍSLUŠENSTVÍ ACCESSORI

CARBON PLATE 4

Ø 290 mm

ČERNÝ SEMIŠ
PELLE SCAMOSCIATA NERA
11150421111R



Ø 290 mm



Ø 180 mm



26x28 mm



Ø 00 mm



ACVCARBPLA4PL

MOD. 101 je navržen tak, aby poskytoval výkon a zároveň zlepšoval výhled na přístrojový panel. Volant Formula má menší rozměry, díky nimž je ideální pro jednomístné vozy s malým kokpitem. K dispozici jsou dvě volné pozice pro umístění tlačítek.

MOD. 101 è progettato per fornire alte prestazioni e un'incrementata visuale della strumentazione. Le ridotte dimensioni lo rendono il volante ideale per equipaggiare il piccolo abitacolo di una monoposto. Disponibile l'alloggiamento per due pulsanti.

Deska vyrobená z pravých uhlíkových vláken umožňuje použití až 4 tlačítek (nejsou součástí dodávky). Předvrtáno je 6 otvorů pro umístění na standardním náboji.

Piastra porta pulsanti in fibra di carbonio, spessore 2,5 mm. Consente l'utilizzo fino a 4 pulsanti (non forniti). Foratura mozzo standard 6 fori.

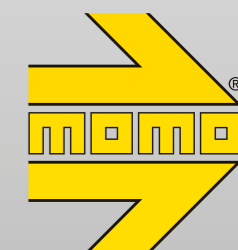

100% HAND MADE IN ITALY

MOMO MOTORSPORT COLLECTION 2024

ADVERTISING AND EVENTS COMUNICAZIONE ED EVENTI



VOLANTI DAL 1964

100% REALIZZATI A MANO IN ITALIA



Identità značky MOMO je již po generace dobře definovaná a snadno rozpoznatelná po celém světě. Naše oddělení designu pracuje každý den na vývoji reklamních kampaní, které mohou značku co nejlépe reprezentovat. Kromě toho se společnost MOMO každoročně účastní hlavních mezinárodních veletrhů, kde představuje nové produkty, rozšiřuje obchodní síť a drží krok s nejnovějšími trendy.

L'identità del marchio MOMO è definita e riconoscibile in tutto il mondo, da generazioni. Il nostro Design Department lavora quotidianamente all'elaborazione di campagne pubblicitarie che possano rappresentare il marchio al meglio. MOMO ogni anno è inoltre presente sui principali palcoscenici internazionali per presentare i nuovi prodotti, espandere la rete commerciale ed essere sempre al passo con le nuove tendenze del settore.



V ZÁJMU ZDOKONALENÍ VÝROBKŮ SI SPOLEČNOST MOMO VYHAZUJE PRÁVO PROVÁDĚT ZMĚNY V KONSTRUKCI A DESIGNU SVÝCH VÝROBKŮ BEZ PŘEDCHOZÍHO UPOZORNĚNÍ. MOMO SI RISERVA IL DIRITTO DI APPORTARE IN QUALSIASI MOMENTO MODIFICHE AI PRODOTTI DESCRITTI IN QUESTO CATALOGO PER RAGIONI DI NATURA TECNICA E COMMERCIALE.



ROAD WHEELS > STREET > HERITAGE > MOTORSPORT > TIRES



momo.com

MOMO SRL
Via G. Bensi, 1/1,
20152 Milano - Italia
Tel: +39 02 424 112
Mail: info@momo.it

OFICIÁLNÍ DISTRIBUTOR V ČR
RZ1 RACING s.r.o.
U První baterie 802/5
16200 Praha 6
+420 606 036 747
www.rz1.cz

 @MomoOfficial

 @momo_official